

EIKI

MANUALE DELL'UTENTE

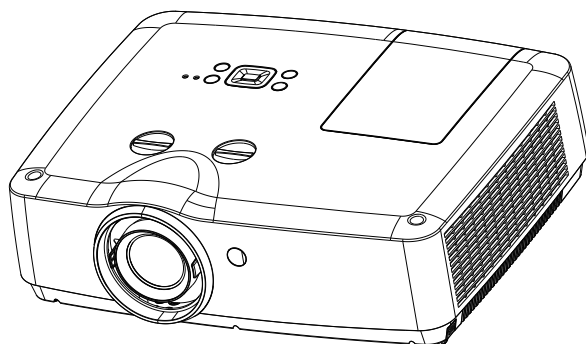

EK-300U

EK-301W

EK-302X

EK-303U

EK-305U

Funzionalità e design

Questo proiettore è progettato con la tecnologia più avanzata per portabilità, durabilità e facilità di utilizzo. Questo proiettore utilizza caratteristiche multimediali incorporate, una palette di 10,7 milioni di colori e una tecnologia (LCD) con matrice a cristalli liquidi.

Impostazione semplice del sistema del computer

Il proiettore ha un sistema multi-scan per uniformarsi rapidamente a quasi tutti i sistemi di uscita dei computer. Può essere accettata fino a una risoluzione WUXGA.

Funzioni utili per le presentazioni

La funzione dello zoom digitale vi consente di evidenziare le informazioni più importanti durante una presentazione.

Controllo della lampada

Può essere selezionata la luminosità della lampada di proiezione.

Funzione Logo

La funzione Logo vi consente di personalizzare il logo dello schermo.

Display menu multi-lingue

Questo proiettore fornisce un menu multi-lingue dello schermo. (Fare riferimento a pagina 44)

Funzioni utili per la manutenzione

Le funzioni di manutenzione della lampada e del filtro forniscono una manutenzione migliore e adeguata del proiettore.

Funzione sicurezza

La funzione Sicurezza vi aiuta ad assicurare la sicurezza del proiettore. Con la funzione del blocco tasti, potete bloccare il funzionamento sul controllo superiore o sul telecomando. La funzione del codice PIN di blocco evita un utilizzo non autorizzato del proiettore.

Funzione rete LAN

Questo proiettore è caricato con la funzione di rete cablata e LAN wireless. Potete azionare e gestire il proiettore tramite la rete (Pagina 54-61)

Funzione T d'impostazione automatica

Questa funzione abilita la ricerca della fonte d'ingresso, la regolazione automatica del PC, Keystone auto e la messa a fuoco automatica premendo semplicemente il tasto AUTO sul telecomando.

Funzione schermo colorato

Durante la proiezione semplice sul muro colorato, è possibile ottenere l'immagine del colore vicino all'immagine colorata proiettata su uno schermo bianco, selezionando il colore simile al colore della parete tra i quattro colori pre-impostati.

Terminale interfaccia commutabile

Il proiettore fornisce un terminale commutabile dell'interfaccia. È possibile utilizzare il terminale come ingresso del computer o uscita del monitor.

Risparmio energetico

La funzione di gestione dell'alimentazione riduce il consumo di corrente e mantiene il tempo di vita della lampada.

Closed Caption

Questa è una versione stampata del suono del programma o delle altre informazioni visualizzate sullo schermo. È possibile scegliere la caratteristica e cambiare i canali.

✓ Nota:

- Il menu delle schermate e le immagini riportate nel manuale possono variare leggermente rispetto al prodotto reale.
- Il manuale è soggetto a modifiche, senza necessità di preavviso.

Indice

| | | | |
|--|----|---|----|
| Funzionalità e design..... | 2 | Impostazione..... | 39 |
| Indice..... | 3 | Accensione rapida..... | 39 |
| Istruzioni sulla Sicurezza..... | 4 | Modalità standby..... | 39 |
| Guida alla sicurezza..... | 5 | Controllo ventola..... | 40 |
| Circolazione dell'aria..... | 6 | Controllo lampada..... | 40 |
| Installing the projector properly..... | 6 | Raffreddamento rapido..... | 40 |
| Spostare il proiettore..... | 7 | Closed Caption..... | 41 |
| Conformità..... | 8 | Blocco comandi..... | 41 |
| Accessori..... | 9 | Iris..... | 42 |
| Nomi e Funzioni delle Parti..... | 10 | Terminale..... | 42 |
| Lato anteriore..... | 10 | Suono..... | 42 |
| Lato posteriore..... | 10 | Impostazione HDMI..... | 43 |
| Lato inferiore..... | 10 | Espandi..... | 44 |
| Terminals..... | 11 | Lingua..... | 44 |
| Controllo superiore e indicatori..... | 12 | Autoregolazione..... | 44 |
| Telecomando..... | 13 | Trapezio..... | 45 |
| Inserimento delle batterie del telecomando..... | 14 | Logo..... | 47 |
| Campo d'azione del telecomando..... | 14 | Sicurezza..... | 48 |
| Piedino regolabile..... | 14 | Risparmio energetico..... | 49 |
| Installazione..... | 15 | Timer filtro..... | 49 |
| Regolazione Ottica Basculante..... | 15 | Schermo test..... | 50 |
| Collegamento al computer | | Rete..... | 50 |
| (RGB digitale e analogico)..... | 16 | Impostazioni di fabbrica..... | 51 |
| Collegamento ai dispositivi video | | Contatore lampada reset..... | 51 |
| (Video, S-Video)..... | 17 | Memory viewer..... | 52 |
| Collegamento al dispositivo audio..... | 18 | Imposta diapositiva..... | 52 |
| Collegamento al dispositivo USB | | Effetto di animazione..... | 52 |
| (USB-A, USB-B)..... | 19 | Ordinamento..... | 52 |
| Collegamento del cavo d'alimentazione CA..... | 20 | Ruota..... | 52 |
| Operazioni di Base..... | 21 | Ottimale..... | 52 |
| Accensione del proiettore..... | 21 | Ripeti..... | 52 |
| Spegnimento del proiettore..... | 22 | Applica..... | 52 |
| Come utilizzare il menu a video..... | 23 | Informazioni..... | 53 |
| Barra del menu..... | 24 | Istruzioni Controllo Rete..... | 54 |
| Regolazione dello zoom e della | | Controllo LAN..... | 54 |
| messa a fuoco..... | 25 | Utilizzo funzioni utili..... | 62 |
| Regolazione ottica basculante..... | 25 | Funzione Memory Viewer..... | 62 |
| Funzione autoregolazione..... | 25 | Funzione display USB..... | 64 |
| Trapezio..... | 26 | Manutenzione e pulizia..... | 66 |
| Volume..... | 27 | Indicatore WARNING..... | 66 |
| Uso del telecomando..... | 28 | Pulizia del filtro..... | 67 |
| Selezione ingresso..... | 30 | Reset del timer del filtro..... | 67 |
| Display..... | 32 | Pulizia dell'obiettivo..... | 68 |
| Regolaz. PC Auto..... | 32 | Pulizia dell'intelaiatura..... | 68 |
| Sincr. fine..... | 32 | Sostituzione della lampada..... | 69 |
| Posizione H..... | 32 | ORDINAZIONE DELLA LAMPADA | |
| Posizione V..... | 32 | DI RICAMBIO..... | 70 |
| Dimensione H..... | 32 | Appendice..... | 71 |
| Aspetto..... | 33 | Localizzazione guasti..... | 71 |
| Progetto modo..... | 33 | Albero del menu..... | 73 |
| Posizione menu..... | 34 | Indicatori e stato del proiettore..... | 77 |
| Sfondo display..... | 34 | Computer compatibili..... | 78 |
| Sistema..... | 35 | Specifiche tecniche..... | 79 |
| Regolaz. Colore..... | 36 | Configurazione dei morsetti..... | 80 |
| Modalità immagine..... | 36 | Contenuto di sostanze ed elementi pericolosi..... | 81 |
| Regolaz. Colore (Computer)..... | 37 | Dimensioni..... | 81 |
| Regolaz. Colore (Video, S-video, Component)..... | 38 | Promemoria codice PIN..... | 82 |

Istruzioni sulla Sicurezza

Prima di installare e utilizzare il proiettore, si prega di seguire attentamente le istruzioni sulla sicurezza.

Il proiettore prevede è dotato di molte caratteristiche e funzioni pratiche. Un utilizzo appropriato ti consentirà di usufruire di tutte queste funzioni e di mantenere l'apparecchio in buone condizioni operative. In caso contrario, la durata utile risulterà ridotta e sussisterà il rischio di malfunzionamenti, incendi o altri incidenti.

Qualora il proiettore non funzioni correttamente, si raccomanda di rileggere il manuale, verificare i metodi d'utilizzo e il collegamento dei cavi, nonché provare ad adottare le soluzioni riportate al paragrafo Localizzazione guasti. Qualora il problema persista, contattare il rivenditore o il centro assistenza.

La luce del proiettore è un elemento soggetto a usura. Dopo un determinato periodo d'utilizzo, la luminosità può diminuire ed essere inferiore rispetto a quella emessa da una lampada nuova. Si tratta di un fenomeno normale. Per accendere/spegnere il proiettore, si raccomanda di seguire scrupolosamente le fasi riportate ai paragrafi Accensione dell'unità e Spegnimento dell'unità. Per la manutenzione e la pulizia regolare del proiettore, attenersi a quanto riportato ai paragrafi Manutenzione e pulizia del proiettore. In caso contrario, il calore residuo dovuto a temperatura elevata potrebbe impedire l'emissione di luce, riducendo notevolmente la durata utile del proiettore e della lampada o anche provocando dei danni a breve termine.

| | | |
|---|--|---|
|  | Attenzione RISCHIO DI SCOSSA ELETTRICA NON APRIRE |  |
|---|--|---|

ATTENZIONE:
PER RIDURRE IL RISCHIO DI SCOSSA ELETTRICA, NON RIMUOVERE IL COPERCHIO (ALL'INTERNO NON È PRESENTE ALCUNA PARTE RIPARABILE DALL'UTENTE, AD ECCEZIONE DELLE LAMPADE). IN CASO DI NECESSITÀ, CONTATTARE IL PERSONALE DI ASSISTENZA QUALIFICATO.

 QUESTO SIMBOLO INDICA LA PRESENZA DI TENSIONE PERICOLOSA NELL'UNITÀ, CHE RAPPRESENTA UN RISCHIO DI SCOSSA ELETTRICA.

 QUESTO SIMBOLO INDICA CHE SUL MANUALE DELL'UTENTE FORNITO IN DOTAZIONE SONO RIPORTATE DELLE ISTRUZIONI D'USO E MANUTENZIONE IMPORTANTI.

PER GLI UTENTI UE

Il simbolo commerciale e i sistemi di riciclaggio descritti qui di seguito si applicano solo ai paesi dell'UE e non si applicano ai paesi di altre zone del mondo.

Il vostro prodotto è stato progettato e creato con materiali e parti di alta qualità che possono essere riciclati e/o riutilizzati.

Il simbolo commerciale significa che l'attrezzatura elettrica ed elettronica, le batterie e gli accumulatori, al termine del loro ciclo di vita, devono essere smaltiti separatamente dai vostri rifiuti domestici.

Nota:

Se un simbolo chimico è stampato sotto il simbolo commerciale, questo simbolo chimico significa che la batteria o l'accumulatore contiene un metallo pesante a una certa concentrazione. Ciò sarà indicato nel modo seguente: Hg: mercurio, Cd: cadmio, Pb: piombo.

Nell'Unione Europea vi sono sistemi di raccolta differenziata per l'attrezzatura elettrica ed elettronica, le batterie e gli accumulatori. Si prega di smaltirli correttamente presso i vostri centri locali di raccolta/riciclaggio dei rifiuti. Vi preghiamo di aiutarci a preservare l'ambiente in cui viviamo!



Safety precautions

- Attenzione:
- Il proiettore deve essere messo a terra.
 - Non esporre il proiettore alla pioggia o a condizioni di umidità: rischio di incendio o scossa elettrica.

- Il proiettore emette una luce intensa dall'obiettivo. Evitare di guardare direttamente l'obiettivo per evitare il rischio di danni oculari. Prestare particolare attenzione ai bambini.
- Posizionare il proiettore in un punto appropriato onde evitare il rischio di incendi.
- Lasciare una distanza adeguata dalla parte superiore, dai lati e dalla parte posteriore della carcassa in modo da garantire un'adeguata ventilazione e raffreddamento del proiettore. Sulle figure sottostanti è mostrata la distanza minima necessaria, che dovrà essere tassativamente rispettata qualora il proiettore sia posizionato in un ambiente chiuso, ad esempio in un armadio.

PARTE LATERALE E SUPERIORE PARTE POSTERIORE

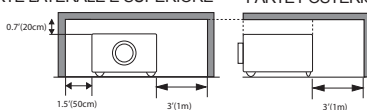

- Non coprire le bocchette di sfogo del proiettore. Una radiazione insufficiente potrebbe ridurre la durata utile o danneggiarlo.
- Qualora il proiettore non debba essere utilizzato per lunghi periodi, disattivare l'alimentazione in CA.
- Evitare di proiettare la stessa immagine per molto tempo: in tal caso, sul display LCD potrebbe essere visualizzata un'immagine residua.



Attenzione

Per prevenire il rischio di malfunzionamenti o danni, non posizionare il proiettore in ambienti soggetti a grasso, umidità o fumo, ad es., in cucina. Il proiettore potrebbe danneggiarsi a contatto di olio o sostanze chimiche.

Si raccomanda di leggere e conservare il presente manuale per futuri riferimenti.

La spina elettrica/acoppiatore dell'apparecchio viene utilizzato come dispositivo di scollegamento, che dovrà sempre restare operativo.



Attenzione:

Contiene mercurio

Per maggiori informazioni sulla manipolazione, le misure da intraprendere in caso di guasto accidentale e le opzioni di smaltimento sicuro visitare:

ec.gc.ca/mercure-mercury/

Smaltire o riciclare conformemente alle leggi vigenti.

Guida alla sicurezza

Prima di utilizzare il prodotto, si raccomanda di leggere tutte le istruzioni per la sicurezza e l'utilizzo. Leggere tutte le istruzioni qui riportate e conservarle per utilizzi futuri. Prima della pulizia, scollegare il proiettore dall'alimentazione CA. Non utilizzare detergenti liquidi o spray.

Pulirlo utilizzando un panno umido.

Si raccomanda di attenersi a tutte le avvertenze e le istruzioni riportate sul proiettore.

A garanzia di ulteriore protezione del proiettore in caso di temporale, o qualora sia lasciato incustodito e non sia utilizzato per lungo tempo, scollegarlo dalla presa elettrica, per evitare il rischio di danni dovuti a lampi o picchi di corrente.

Non esporre il prodotto alla pioggia e non utilizzarlo in prossimità di acqua, ad es., su una base umida, vicino a una piscina, ecc.

Non utilizzare accessori non raccomandati dal produttore.

Non posizionare il proiettore su carrelli, piani o tavoli non stabili. Il proiettore potrebbe cadere con rischio di gravi infortuni di bambini o adulti e danni all'apparecchiatura.

Utilizzare il proiettore solamente su un carrello o un supporto raccomandato dal produttore o venduto unitamente al proiettore. Per il montaggio a parete o su mensole, attenersi alle istruzioni del produttore e utilizzare un kit di montaggio approvato dallo stesso.

In caso di abbinamento proiettore-carrello, spostarsi con cautela.

Arresti improvvisi, forza eccessiva e superfici irregolari potrebbero causarne il ribaltamento.



Gli slot e le aperture presenti sulle parti posteriore e inferiore dell'intelaiatura sono fornite a titolo di ventilazione, a garanzia di un funzionamento affidabile dell'apparecchio e di protezione dal rischio di surriscaldamento.

Non coprire mai le aperture con panni o altri materiali. Non bloccare le aperture inferiori posizionando il proiettore su un letto, un divano, un tappeto o superfici simili. Non posizionare mai il proiettore vicino o sopra un radiatore o fonte di calore.

Non posizionare il proiettore in strutture chiuse tipo libreria, se non adeguatamente ventilate.

Non inserire alcun oggetto nel proiettore attraverso gli slot dell'intelaiatura, onde evitare di toccare punti di tensione pericolosi o di cortocircuitare i componenti, con conseguente rischio di incendio o di scosse elettriche. Prestare attenzione a non versare liquidi sul proiettore.

Non installare il proiettore in prossimità di condotti di ventilazione o di condizionatori.

Azionare il proiettore solamente alla tensione d'alimentazione indicata sulla targhetta dati. In caso di dubbi sull'alimentazione, contattare il rivenditore autorizzato o l'azienda elettrica locale.

Non surriscaldare le prese a parete o le prolunghe: rischio di incendi o scosse elettriche. Evitare di appoggiare oggetti sul cavo d'alimentazione. Non posizionare il proiettore in punti in cui il cavo potrebbe essere calpestato.

Evitare di riparare il proiettore personalmente. L'apertura o la rimozione dei coperchi potrebbe esporre l'utente a tensioni pericolose o altri gravi rischi. Affidare le riparazioni a personale d'assistenza qualificato.

Scollegare il proiettore dalla presa a parete e affidare la riparazione a personale qualificato, qualora:

- il cavo d'alimentazione o la spina sia danneggiato/a o usurato/a;
- si sia verificato un versamento di liquido nel proiettore;
- il proiettore sia stato esposto a pioggia o acqua;
- il proiettore non funzioni correttamente, nonostante sia utilizzato in base alle relative istruzioni. Regolare solamente i comandi riportati nel manuale d'istruzioni. Regolazioni inappropriate di altri comandi potrebbero danneggiare il prodotto e richiedere un notevole intervento tecnico qualificato per ripristinare il funzionamento corretto del proiettore;
- il proiettore sia caduto o l'intelaiatura sia danneggiata;
- il proiettore mostri performance inappropriate, indice di necessità di assistenza.

In caso di necessità di parti di ricambio, verificare che il tecnico preposto alla manutenzione utilizzi parti di ricambio specificate dal produttore, aventi le stesse caratteristiche delle parti originali. Sostituzioni non autorizzate potrebbero implicare il rischio di incendi, scosse elettriche o infortuni.

Al termine di qualsivoglia intervento di manutenzione o riparazione del proiettore, richiedere al tecnico d'assistenza di eseguire le verifiche di sicurezza di routine per confermare il corretto stato di funzionamento del proiettore.

Informazione per gli utenti dell'Unione Europea

Questo è un dispositivo per proiettare immagini su uno schermo, ecc., e non è inteso per l'utilizzo come illuminazione interna in un ambiente domestico.

Direttiva 2009/125/EC.

NOTA PER I CLIENTI NEGLI USA

LA LAMPADA  ALL'INTERNO DI QUESTO PRODOTTO CONTIENE MERCURIO E DEVE ESSERE RICICLATA O SMALTITA SECONDO LE LEGGI STATALI REGIONALI O FEDERALI.

Circolazione dell'aria

Le bocchette presenti nell'intelaiatura garantiscono l'adeguata ventilazione. Per garantire che il prodotto funzioni in modo appropriato e per proteggerlo dal rischio di surriscaldamento, non bloccare né coprire le bocchette.



Attenzione

Dalle bocchette fuoriesce aria calda. Durante l'uso o l'installazione del proiettore, adottare le seguenti precauzioni:

- non posizionare oggetti infiammabili o bombolette spray in prossimità del proiettore. Dalle bocchette dell'aria fuoriesce aria calda;
- tenere le bocchette dell'aria a una distanza di almeno 1 metro da qualsiasi oggetto;
- non toccare alcuna parte periferica delle bocchette di sfianto, in particolare viti o parti metalliche. Durante l'uso del proiettore, questa zona si surriscalderà;
- non appoggiare alcun oggetto sul proiettore. Eventuali oggetti appoggiati sull'intelaiatura non solo si danneggeranno, ma potrebbero anche essere causa di incendi dovuti a riscaldamento.
- Le ventole di raffreddamento sono preposte per il raffreddamento del proiettore.
- La velocità di funzionamento delle ventole varia in base alla temperatura all'interno del proiettore.

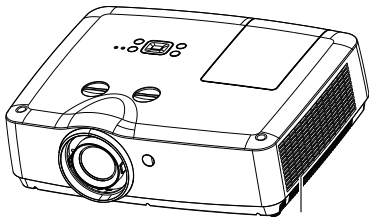

Bocchetta di sfianto

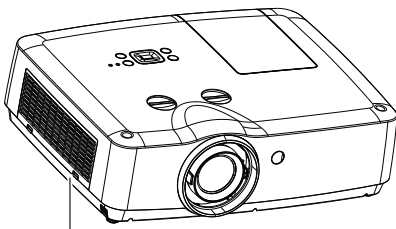

Bocchetta d'aspirazione aria

Installing the projector properly

Si prega di impostare il proiettore a un livello quasi in piano.

In caso contrario, la durata utile della lampada sarà ridotta e sussisterà il rischio di incendio.

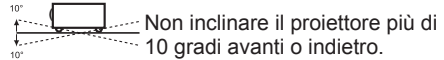
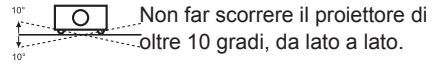

Non puntare il proiettore verso l'alto per proiettare un'immagine.



Non puntare il proiettore verso il basso per proiettare un'immagine.



Non appoggiare il proiettore sui lati per proiettare un'immagine.

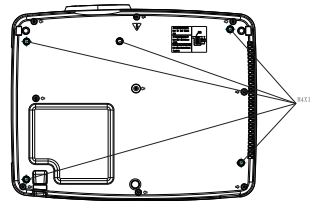

Precauzioni per l'installazione del proiettore a soffitto

- L'installazione a soffitto deve essere eseguita solamente da personale qualificato.
- Non ci assumiamo alcuna responsabilità a fronte di infortuni o danni causati dalle staffe di montaggio a soffitto acquistate da rivenditori non autorizzati, anche durante il periodo di validità della garanzia.
- Quando non in uso, rimuovere immediatamente la staffa di montaggio a soffitto.
- Per l'installazione, si raccomanda l'uso di un cacciavite dinamometrico. Evitare l'uso di cacciaviti a impatto o elettrici.
- Per i dettagli si prega di leggere il manuale della staffa.

Spostare il proiettore

Quando si muove il proiettore, prestare attenzione alle lenti e ritrarre i piedini regolabili per evitare danni alle lenti e all'alloggiamento.

Note sull'anello protettivo delle lenti

Prima di azionare il proiettore, rimuovere l'anello di protezione delle lenti. In caso di trasporto, ruotare l'anello FOCUS e la leva LENS SHIFT per consentire alla lente di tornare alla sua posizione centrale e inserire l'anello di protezione delle lenti per proteggerle.

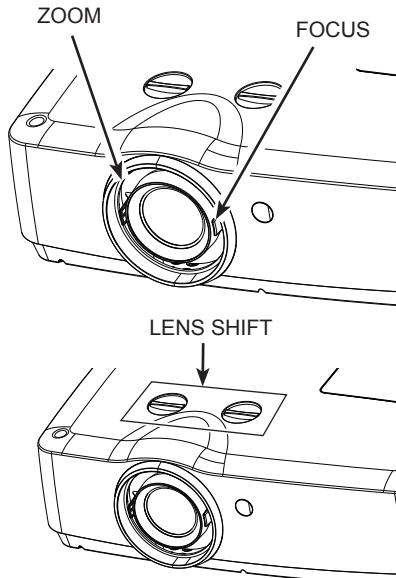

! Precauzioni da adottare per il trasporto del proiettore

- Prestare attenzione a non far cadere o urtare il proiettore. Rischio di danni o malfunzionamenti.
- Trasportare il proiettore in una valigetta appropriata.
- Non affidare il trasporto del proiettore a corrieri o altri servizi di trasporto, in contenitori non appropriati. Rischio di danni al proiettore. Per informazioni sul trasporto del proiettore mediante corrieri o altri servizi di trasporto, consultare il rivenditore locale.
- Prima di riporre il proiettore nel contenitore da trasporto, lasciarlo raffreddare completamente.

Note sulla gestione del proiettore

Durante il sollevamento o lo spostamento del proiettore, non tenere la lente e le parti periferiche per evitare danni alle lenti del proiettore.

Prestare attenzione durante il maneggiamento del proiettore. Non far cadere o urtare per evitare forza forte né collocare altri oggetti sull'alloggiamento.



Nota:



La lente del proiettore è elettrica. Durante il funzionamento del proiettore, prestare attenzione a quanto segue.



- Quando la lente sta ruotando, non toccarla, altrimenti le vostre dita potrebbero farsi male.
- Non consentire ai bambini di toccare le lenti.

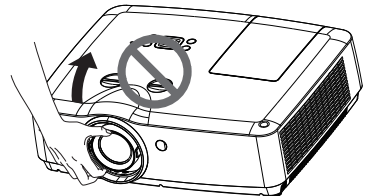
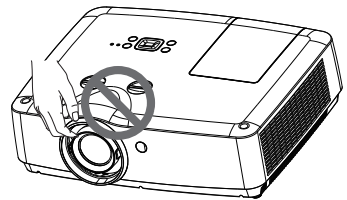

Non tenere le lenti e le parti periferiche.

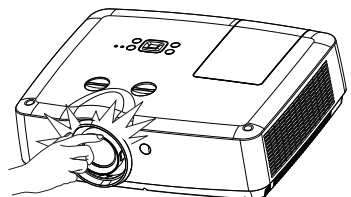

Conformità

Avvertenza FCC

Nota: Questa attrezzatura è stata testata ed è stato rilevato che soddisfa i limiti per un dispositivo digitale di Classe B, ai sensi della parte 15 delle regole FCC. Questi limiti sono stati creati per fornire una protezione ragionevole contro le interferenze dannose in un ambiente residenziale. Quest'attrezzatura genera, utilizza e può irradiare energia di radio frequenza e, se non installata e utilizzata secondo le istruzioni, può causare interferenze dannose alle comunicazioni radio. Tuttavia, non si garantisce che tale interferenza non occorra su un'installazione particolare. Se quest'attrezzatura causa un'interferenza dannosa alla ricezione della radio o della televisione, che può essere determinata accendendo o spegnendo l'attrezzatura, l'utente è incoraggiato a provare a correggere l'interferenza adottando una o più delle seguenti misure:

- Orientare di nuovo o riposizionare l'antenna di ricezione
- Aumentare la distanza tra l'attrezzatura e il ricevitore.
- Consultare il rivenditore o un tecnico esperto di radio/TV per assistenza.

L'utilizzo di un cavo schermato è richiesto per soddisfare i limiti della classe B nella sottosezione B della Parte 15 delle regole FCC.

Non effettuare alcun cambiamento o modifica all'apparecchiatura a meno che non sia specificato nelle istruzioni. Se tali cambiamenti o modifiche devono essere effettuati, potrebbe essere richiesto l'arresto dell'attrezzatura.

Numero del modello: Serie EK-300

Nome commerciale: EIKI

Parte responsabile: EIKI International, Inc.

Indirizzo: 30251 Esperanza Rancho Santa Margarita CA 92688-2132

Numero di telefono: 800-242-3454 (949-457-0200)

Requisiti del cavo dell'alimentazione AC

Il cavo dell'alimentazione AC fornito con questo proiettore soddisfa i requisiti per l'utilizzo nei paesi in cui avete effettuato l'acquisto.

Cavo dell'alimentazione AC per gli Stati Uniti e il Canada:

Il cavo dell'alimentazione AC utilizzato negli Stati Uniti e in Canada è elencato dai Underwriters Laboratories (UL) e certificato dalla Canadian Standard Association (CSA).

Il cavo di alimentazione AC ha una spina AC con messa a terra. Questa è una caratteristica di sicurezza per essere sicuri che la spina possa essere inserita nella presa di corrente. Non provate a sfidare questa caratteristica di sicurezza, se non riuscite a inserire la spina nella presa, contattate il vostro elettricista.

Cavo dell'alimentazione AC per il Regno Unito:

Questo cavo è già dotato di una presa modellata con un fusibile incorporato, il valore del quale è indicato sul lato dei poli della spina. Se il fusibile deve essere sostituito, un fusibile BS1362 approvato ASTA deve essere utilizzato con lo stesso valore, contrassegnato dal simbolo . Se il coperchio del fusibile è smontabile, non utilizzare mai la spina senza coperchio. Se è richiesta la sostituzione del coperchio del fusibile, assicurarsi che sia dello stesso colore di quello visibile sul lato del perno della spina (cioè rosso o arancione). Le coperture del fusibile sono disponibili presso il magazzino dei ricambi indicato sulle vostre istruzioni dell'utente.

Se la spina fornita non è adatta alla vostra presa di rete, deve essere tagliata e distrutta. L'estremità del cavo flessibile deve essere preparata in modo adeguato e installata la spina corretta.

ATTENZIONE: UNA SPINA CON IL CAVO FLESSIBILE SCOPERTO È PERICOLOSA SE È INSERITA IN UNA PRESA DI RETE.

I fili nel cavo principale sono colorati secondo i seguenti codici:

- Verde e giallo terra
- Blu neutro
- Marrone attivo

Poiché i colori dei fili nel cavo di alimentazione di quest'apparecchiatura potrebbero non corrispondere ai contrassegni colorati che identificano i terminali della vostra spina, procedere nel modo seguente:

Il filo verde e giallo deve essere collegato al terminale della spina contrassegnato con la lettera E o dal simbolo  della messa a terra o colorato verde e giallo.

Il filo di colore blu deve essere collegato al terminale che è contrassegnato con la lettera N o di colore nero. Il filo di colore marrone deve essere collegato al terminale contrassegnato con la lettera L o di colore rosso.

ATTENZIONE: QUESTA APPARECCHIATURA DEVE ESSERE MESSA A TERRA.

LA PRESA DI RETE DEVE ESSERE INSTALLATA VICINO ALL'APPARECCHIATURA E FACILMENTE ACCESSIBILE.

Accessori

Cavo di alimentazione AC

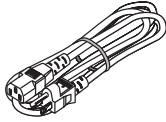

Telecomando con batterie
(AAA or LR03)



Guida alla sicurezza

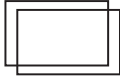

Cavo VGA
*per EK-301W & 302X

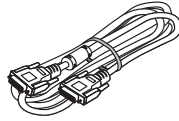

Cavo HDMI
*per EK-300U & 303U & 305U

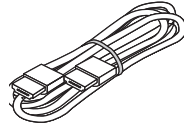

Guida avvio rapido

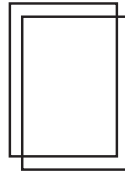

Nomi e Funzioni delle Parti

Lato anteriore

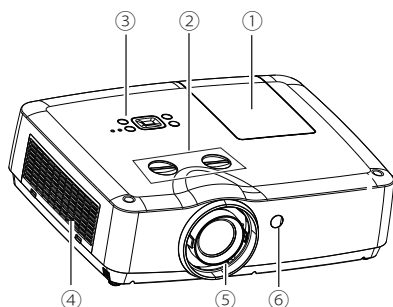

- ① Copertura della lampada
- ② Ottica basculante
- ③ Comando superiore e indicatori
- ④ Filtro
- ⑤ Ottica del proiettore
- ⑥ Ricevitore del telecomando (frontale)

Lato posteriore

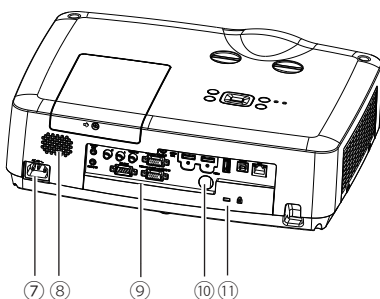

- ⑦ Connettore cavo di alimentazione CA
- ⑧ Altoparlante
- ⑨ Morsetti
- ⑩ Ricevitore telecomando (retro)
- ⑪ Slot antifurto



Nota:

- Questo slot è per un lucchetto Kensington, utilizzato per scoraggiare il furto del proiettore.
- Kensington è un marchio registrato di ACCO Brands Corporation.

Lato inferiore

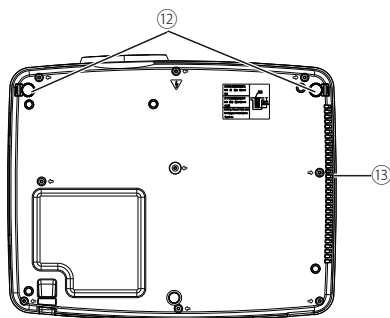

- ⑫ Piedino regolabile
- ⑬ Bocchetta di sfianto



Attenzione

Dalla bocchetta di sfianto viene emessa aria calda. Evitare di appoggiare oggetti sensibili al calore in prossimità di questo lato.

Nomi e Funzioni delle Parti

Terminals

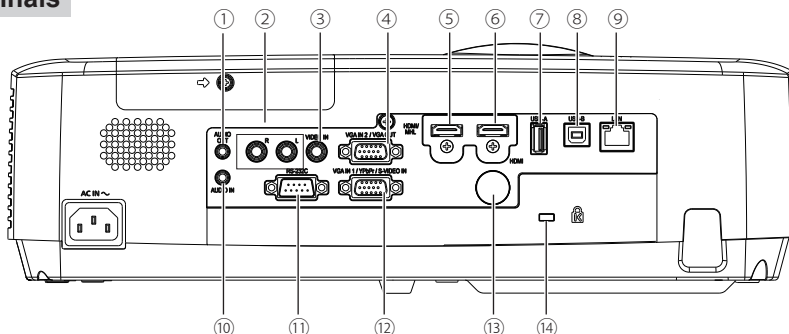

- ① **AUDIO OUT**
Collegare l'amplificatore audio esterno a questo jack.
- ② **MONO(R/L)**
Per un segnale audio mono (un jack audio singolo), collegarlo al jack MONO(D/S).
- ③ **VIDEO IN**
È il terminale d'ingresso dei segnali video.
- ④ **VGA IN 2/VGA OUT**
 - Collegare un'uscita del computer a questo terminale.
 - Uscita forma di segnale analogico ② su un altro monitor.
- ⑤ **HDMI / MHL**
Questo è il terminale d'ingresso dei segnali HDMI o MHL.
- ⑥ **HDMI**
Questo è il terminale d'ingresso dei segnali HDMI.
- ⑦ **USB-A**
Durante l'utilizzo della funzione "Memory Viewer", inserire la memoria USB direttamente su questo terminale. (Fare riferimento a pagina 52)
- ⑧ **USB-B**
Questo terminale è utilizzato per collegare il proiettore al computer quando si vuole utilizzare la funzione "USB Display". (Fare riferimento a pagina 64)
- ⑨ **LAN**
Questo è il terminale LAN per collegarsi alla rete.
- ⑩ **AUDIO IN**
È il terminale d'ingresso dei segnali audio del computer.
- ⑪ **RS-232C**
Durante l'utilizzo del RS232C per controllare il proiettore, si prega di collegare la linea di controllo seriale a questo terminale.
- ⑫ **VGA IN 1/YCbCr/S-VIDEO IN**
Questo è il terminale d'ingresso dei segnali RGB, YCbCr o S-video.
- ⑬ **Remote Control receiver (BACK)**
Funzionamento del proiettore tramite telecomando.
- ⑭ **Slot di sicurezza Kensington**
Questo slot è per un lucchetto Kensington, utilizzato per scoraggiare il furto del proiettore.
*Kensington è un marchio registrato di ACCO Brands Corporation

Nomi e Funzioni delle Parti

Controllo superiore e indicatori

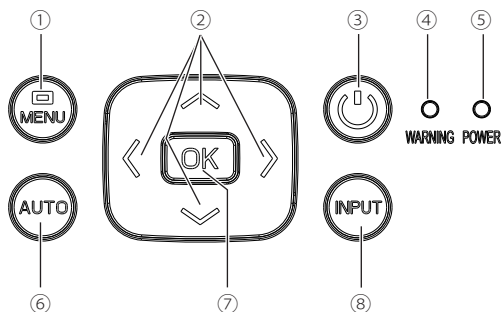

- ① **MENU**
Aprire o chiudere lo schermo del menu.
- ② **▲▼◀▶/UP/DOWN/VOL+/VOL-**
- Selezionare voce o regolare i dati sul menu dello schermo.
- Selezionare l'area di visualizzazione dell'immagine in modalità zoom +
- Aumentare o diminuire il volume.
- ③ **POWER**
Accendere/spegnere il proiettore.
- ④ **WARNING (Fare riferimento a pagina 77)**
- Lampeggia rosso quando la temperatura interna del proiettore supera la gamma della temperatura operativa.
- S'illumina di rosso quando l'alimentazione del proiettore è anomala.
- ⑤ **POWER (Fare riferimento a pagina 77)**
- S'illumina di rosso quando il proiettore è in modalità stand-by.
- Si illumina di verde durante il funzionamento normale.
- Lampeggia di verde nella modalità di gestione dell'alimentazione.
- Lampeggia di rosso durante il raffreddamento con le ventole.
- ⑥ **AUTO**
Esegue le varie impostazioni configurate automaticamente, "Ricerca ingresso", "Regolaz. PC auto" e "Keystone auto".
- ⑦ **OK**
- Inviare l'operazione del menu.
- Eseguire la voce selezionata.
- ⑧ **INPUT**
Selezionare una fonte d'ingresso.

Nomi e Funzioni delle Parti

Telecomando

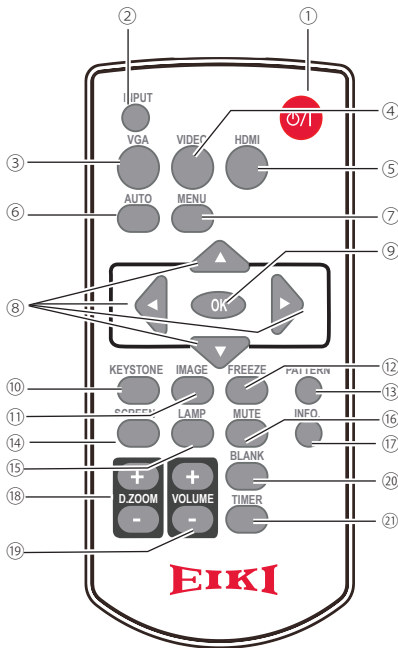

- ① **POWER**
Accensione/spengimento del proiettore.
- ② **INPUT**
Apri e chiudi il menu INPUT
- ③ **VGA**
Selezionare "Computer 1" come fonte d'ingresso.
- ④ **VIDEO**
Selezionare "Video" come fonte d'ingresso.
- ⑤ **HDMI**
Selezionare "HDMI" come fonte d'ingresso.
- ⑥ **AUTO**
Inserire modalità regola autoregolazione.
- ⑦ **MENU**
Aprire o chiudere il menu dello schermo.
- ⑧ **Tasto ▲▼◀▶**
- Selezionare voce o regolare i dati sul menu dello schermo.
-Selezionare l'area di visualizzazione dell'immagine in modalità zoom +
- ⑨ **OK**
Inserire il menu o selezionare una voce del menu.
- ⑩ **KEYSTONE**
Correggere la distorsione del keystone.
- ⑪ **IMAGE**
Selezionare la modalità immagine.
- ⑫ **FREEZE**
Freeze l'immagine proiettata.
- ⑬ **PATTERN**
Impostare l'immagine interna di test.
- ⑭ **SCREEN**
Selezionare le dimensioni dello schermo.
- ⑮ **LAMP**
Selezionare la modalità della lampada.
- ⑯ **MUTE**
Spegnere il volume.
- ⑰ **INFO.**
Visualizzare le informazioni del proiettore.
- ⑱ **D.ZOOM +/-**
Zoom in o zoom out digitale dell'immagine
- ⑲ **VOLUME +/-**
Aumenta o diminuisce il volume.
- ⑳ **BLANK**
Chiudere momentaneamente l'immagine sullo schermo.
- ㉑ **TIMER**
Abilitare la funzione timer.

Nomi e Funzioni delle Parti

Inserimento delle batterie del telecomando

① Aprire il coperchio della batteria.



② Installare le nuove batterie.

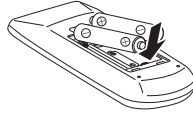

Due batterie AAA
Per la corretta polarità (+ e -) assicurarsi che i morsetti delle batterie siano a contatto dei pin nel vano batterie.

③ Collocare di nuovo il coperchio.

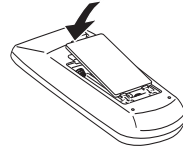

Per garantire il corretto funzionamento, si raccomanda di osservare le seguenti precauzioni:

- Utilizzare due (2) batterie alcaline di tipo AAA o LR3.
- Sostituire sempre entrambe le batterie contemporaneamente.
- Non utilizzare una batteria nuova con una usata.
- Evitare il contatto con acqua o liquidi.
- Non esporre il telecomando a umidità o calore.
- Non far cadere il telecomando.
- Se la batteria ha perdite sul telecomando, asciugarlo e pulirlo con cura e inserire batterie nuove.
- Sussiste il rischio di esplosione qualora la batteria fosse sostituita con una di tipo inappropriato.
- Smaltire le batterie usate secondo le istruzioni o le normative locali per lo smaltimento.

Campo d'azione del telecomando

Puntare il telecomando verso il ricevitore del telecomando sul proiettore (frontale e posteriore) quando si preme qualsiasi pulsante.

Il campo d'azione massimo del telecomando è pari a circa 5 metri e 60 gradi.

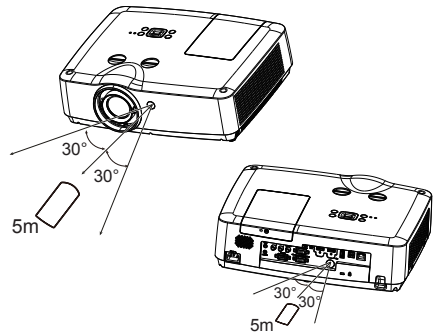

Piedino regolabile

Il proiettore può essere regolato fino a 40 mm con i piedini regolabili.

Ruotare i piedini regolabili per sollevare il proiettore a una certa altezza. Durante il sollevamento, ruotare i due piedini in senso orario.

Per abbassare o ritrarre i piedini regolabili, ruotare i due piedini in senso antiorario.

La distorsione del keystone delle immagini proiettate può essere corretta dalle impostazioni automatiche, dal telecomando o dal menu.

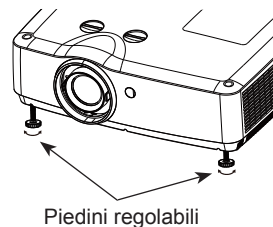

Installazione

Regolazione Ottica Basculante

✓ **NOTA:**

- La luminosità nella stanza ha una grande influenza sulla qualità delle immagini. Si raccomanda di ridurre l'illuminazione dell'ambiente in modo da ottenere l'immagine migliore possibile.
- Tutte le misure sono approssimative e possono variare rispetto alle dimensioni reali.

EK-300U / EK-303U / EK-305U

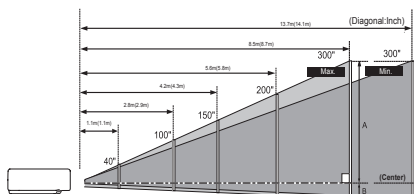

✓ **Nota:**

I valori tra "()" sono la distanza del proiettore per rapporto di aspetto 16:9.

16:10

| Dimensione schermo (LxA) mm | 40" | 100" | 150" | 200" | 300" |
|-----------------------------|---------|-----------|-----------|-----------|-----------|
| Rapporto di forma 16:10 | 862x538 | 2154x1346 | 3231x2019 | 4308x2692 | 6462x4039 |
| Massimo | 1.1m | 2.8m | 4.2m | 5.6m | 8.5m |
| Minimo | 1.8m | 4.5m | 6.8m | 9.1m | 13.7m |

16:9

| Dimensione schermo (LxA) mm | 40" | 100" | 150" | 200" | 300" |
|-----------------------------|---------|-----------|-----------|-----------|-----------|
| Rapporto di forma 16:9 | 886x498 | 2214x1245 | 3321x1868 | 4428x2491 | 6641x3736 |
| Massimo | 1.1m | 2.9m | 4.3m | 5.8m | 8.7m |
| Minimo | 1.9m | 4.7m | 7.0m | 9.4m | 14.1m |

EK-301W

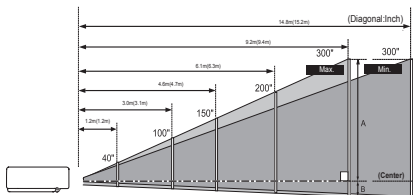

✓ **Nota:**

I valori tra "()" sono la distanza del proiettore per rapporto di aspetto 16:9.

16:10

| Dimensione schermo (LxA) mm | 40" | 100" | 150" | 200" | 300" |
|-----------------------------|---------|-----------|-----------|-----------|-----------|
| Rapporto di forma 16:10 | 862x538 | 2154x1346 | 3231x2019 | 4308x2692 | 6462x4039 |
| Massimo | 1.2m | 3.0m | 4.6m | 6.1m | 9.2m |
| Minimo | 2.0m | 4.9m | 7.4m | 9.9m | 14.8m |

16:9

| Dimensione schermo (LxA) mm | 40" | 100" | 150" | 200" | 300" |
|-----------------------------|---------|-----------|-----------|-----------|-----------|
| Rapporto di forma 16:9 | 886x498 | 2214x1245 | 3321x1868 | 4428x2491 | 6641x3736 |
| Massimo | 1.2m | 3.1m | 4.7m | 6.3m | 9.4m |
| Minimo | 2.0m | 5.1m | 7.6m | 10.1m | 15.2m |

EK-302X

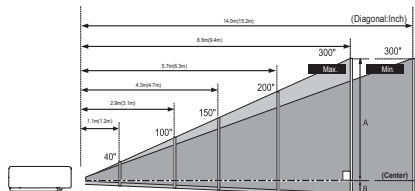

✓ **Nota:**

I valori tra "()" sono la distanza del proiettore per rapporto di aspetto 16:9.

4:3

| Dimensione schermo (LxA) mm | 40" | 100" | 150" | 200" | 300" |
|-----------------------------|---------|-----------|-----------|-----------|-----------|
| Rapporto di forma 4:3 | 813x610 | 2032x1524 | 3048x2286 | 4064x3048 | 6096x4572 |
| Massimo | 1.1m | 2.9m | 4.3m | 5.7m | 8.6m |
| Minimo | 1.8m | 4.6m | 7.0m | 9.3m | 14.0m |

16:9

| Dimensione schermo (LxA) mm | 40" | 100" | 150" | 200" | 300" |
|-----------------------------|---------|-----------|-----------|-----------|-----------|
| Rapporto di forma 16:9 | 886x498 | 2214x1245 | 3321x1868 | 4428x2491 | 6641x3736 |
| Massimo | 1.2m | 3.1m | 4.7m | 6.3m | 9.4m |
| Minimo | 2.0m | 5.1m | 7.6m | 10.1m | 15.2m |

Installazione

Collegamento al computer (RGB digitale e analogico)

Cavi usati per il collegamento:

- Cavo VGA
- Cavo HDMI *
- Cavo seriale (tipo crossover)*

(*=Cavi non forniti in dotazione al proiettore)

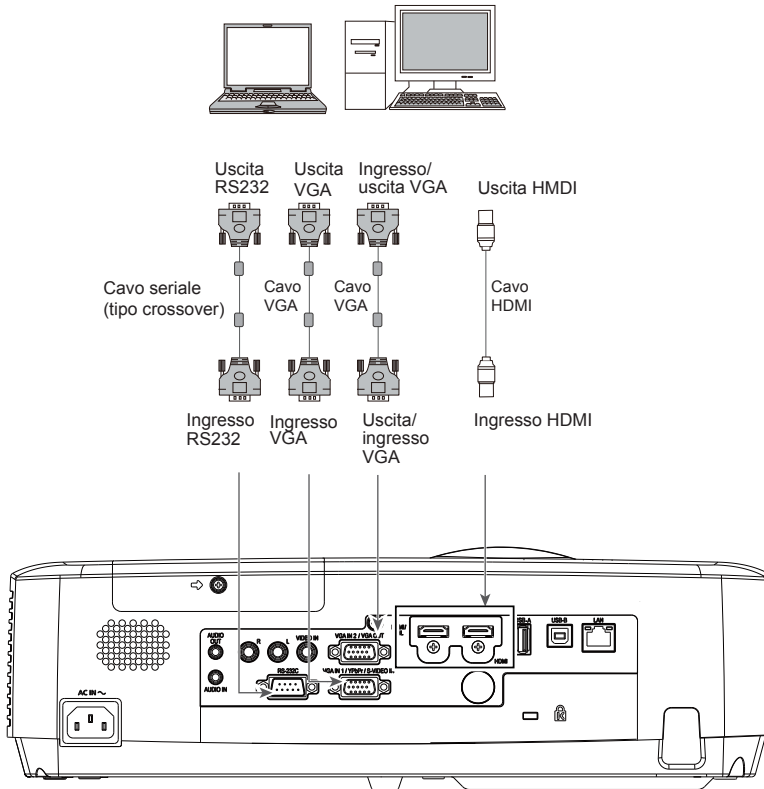

Prima di collegare i cavi, scollegare i cavi d'alimentazione del proiettore e di apparecchiature esterne dalla presa elettrica CA.

Installazione

Collegamento ai dispositivi video (Video, S-Video)

Cavi usati per il collegamento:

- Cavo video**
- Cavo RCA*
- Cavo conversione componente*

(*=Cavi non forniti in dotazione al proiettore)

**=È necessario un cavo particolare che può essere ordinato presso il vostro fornitore)

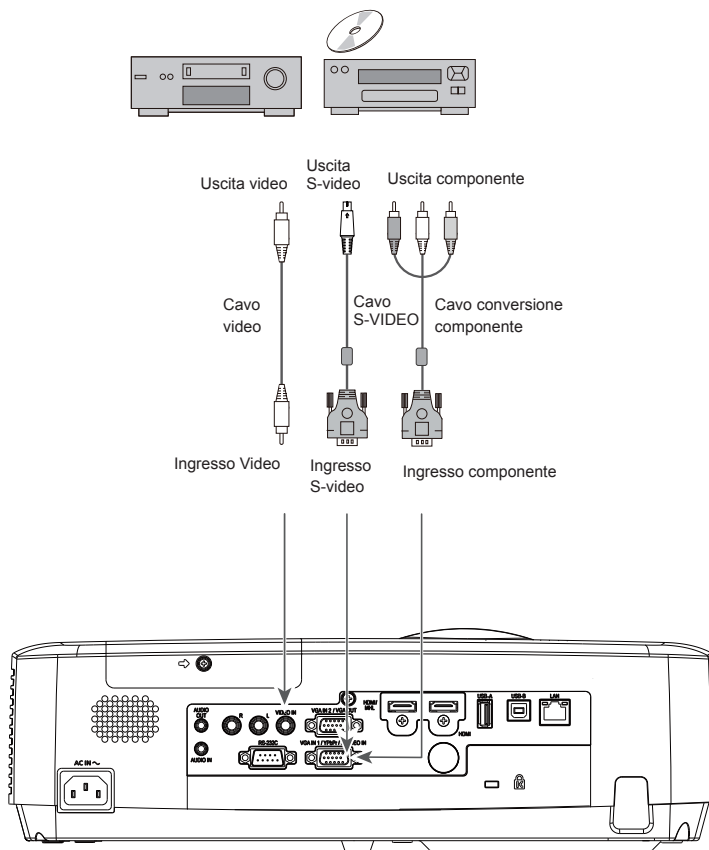

Prima di collegare i cavi, scollegare i cavi d'alimentazione del proiettore e di apparecchiature esterne dalla presa elettrica CA.

Installazione

Collegamento al dispositivo audio

Cavi utilizzati per il collegamento:

- Cavo audio*

(*=Cavi non forniti in dotazione al proiettore)

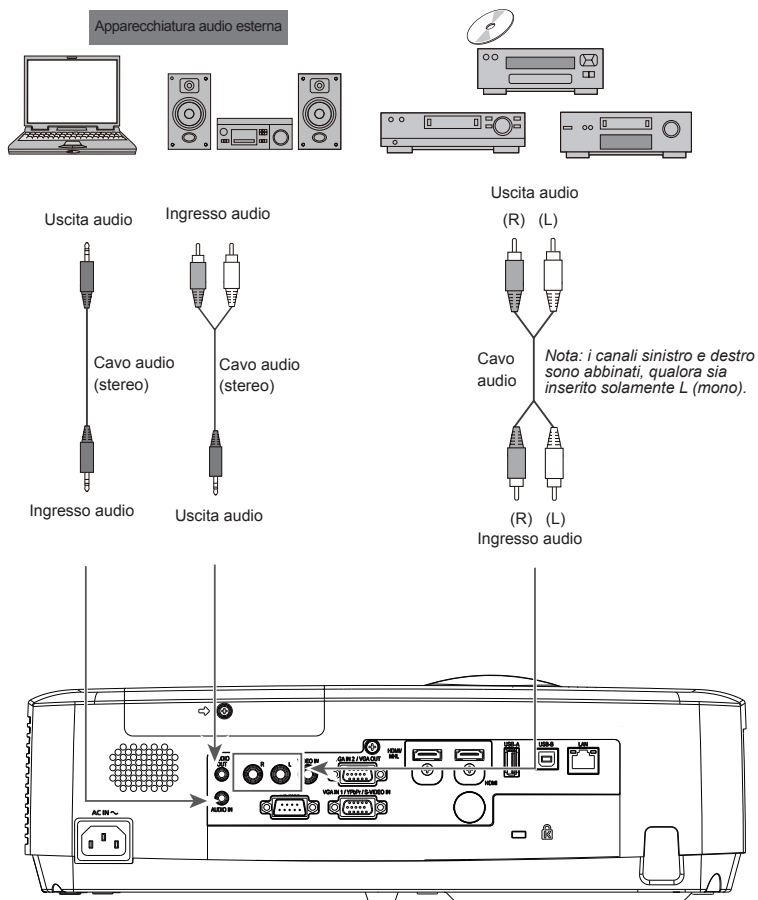

Prima di collegare i cavi, scollegare i cavi d'alimentazione del proiettore e di apparecchiature esterne dalla presa elettrica CA.

Installazione

Collegamento al dispositivo USB (USB-A, USB-B)

Cavi utilizzati per il collegamento:

- Cavo USB-B*

(*=Cavi non forniti in dotazione al proiettore)

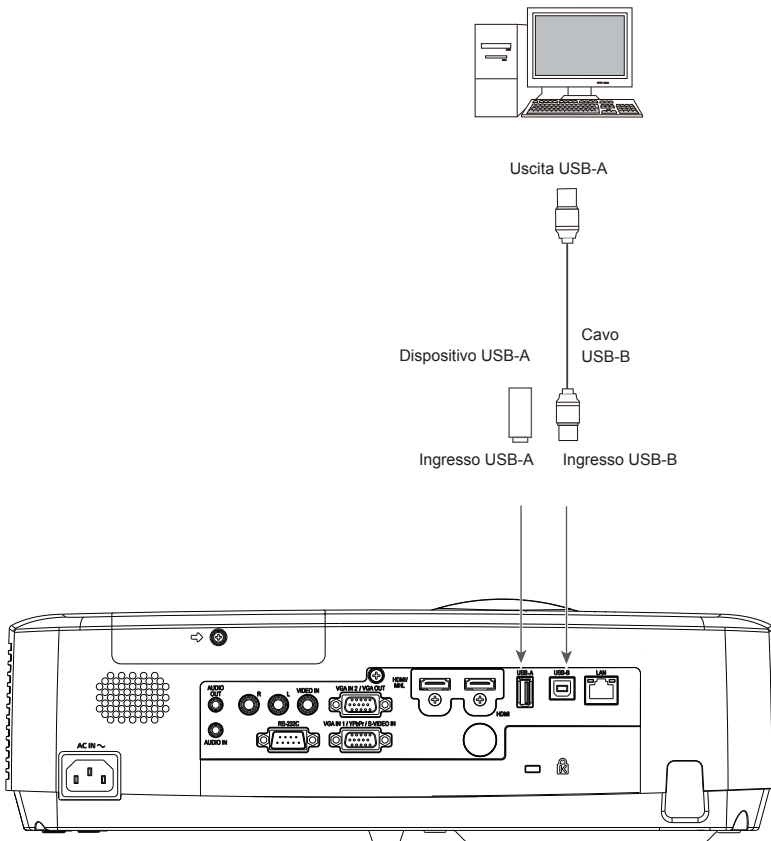

Prima di collegare i cavi, scollegare i cavi d'alimentazione del proiettore e di apparecchiature esterne dalla presa elettrica CA.

Collegamento del cavo d'alimentazione CA

Questo proiettore utilizza tensioni d'ingresso nominale di 100 ~ 240 V e seleziona automaticamente la tensione corretta. È stato progettato per funzionare con alimentazione monofase con un conduttore neutro messo a terra. Per ridurre il rischio di scosse elettriche, evitare di collegarlo ad altri sistemi d'alimentazione. Se non si è sicuri del tipo di alimentazione da utilizzare, consultare il proprio rivenditore autorizzato o il servizio di assistenza. Prima di accendere il proiettore, collegare il proiettore a tutte le attrezzature periferiche.

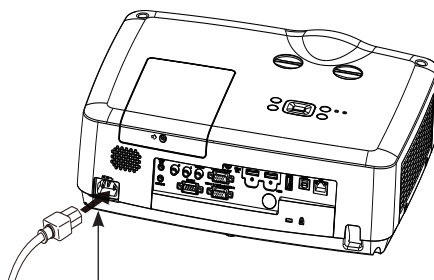

Collegare il cavo d'alimentazione CA (fornito in dotazione) al proiettore.



Nota:

la presa di corrente CA deve essere ubicata in prossimità dell'apparecchio e facilmente accessibile.

✓ **Nota:**

Per motivi di sicurezza, quando il proiettore non è in uso, scollegare il cavo d'alimentazione CA. Quando il proiettore è collegato a una presa mediante il cavo d'alimentazione CA, è in modalità stand-by e il consumo energetico è ridotto.

Nota sul cavo d'alimentazione

Il cavo d'alimentazione CA deve essere conforme ai requisiti del Paese d'utilizzo del proiettore. Confrontare il tipo di spina elettrica con la tabella sottostante e utilizzare un cavo d'alimentazione CA adeguato. Se il cavo di alimentazione AC fornito non corrisponde all'uscita AC, contattare il proprio rivenditore di fiducia :

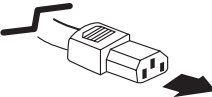
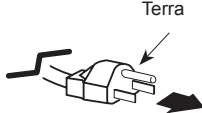
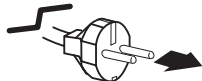
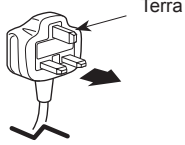
| Lato proiettore | Lato uscita CA | | |
|---|---|--|---|
| | Per USA e Canada | Per Europa continentale | Per il Regno Unito |
|  <p>Del cavo d'alimentazione del proiettore</p> |  <p>Terra</p> <p>Verso la presa CA</p> |  <p>Verso la presa CA</p> |  <p>Terra</p> <p>Verso l'uscita CA</p> |

✓ **Nota:**

- L'utilizzo di un cavo non appropriato può influenzare le prestazioni del prodotto o anche essere causa di pericoli quali scosse elettriche o incendi. Per garantire le performance e la sicurezza del prodotto, si raccomanda di utilizzare cavi di tipo pari a quelli originali.

Operazioni di Base

Accensione del proiettore

1. Prima di accendere il proiettore, collegare tutte le periferiche (computer, videoregistratore, ecc.).
2. Collegare il cavo d'alimentazione CA del proiettore alla presa elettrica. L'indicatore POWER si accenderà a luce rossa.
3. Premere il tasto POWER ubicato sul pannello di comando superiore o sul telecomando. L'indicatore POWER si accenderà a luce verde e le ventole di raffreddamento inizieranno a funzionare. Il display di preparazione sarà visualizzato sullo schermo.
4. Se il proiettore è bloccato con un codice PIN, sarà visualizzata la finestra di dialogo per l'inserimento del PIN. Immettere il codice PIN procedendo come di seguito indicato.

✓ Nota:

- Quando la funzione di selezione logo è impostata su Off, il logo non sarà visualizzato sullo schermo. (Vedere pagina 47)

Immettere un codice PIN

Premere il tasto OK, premere il tasto ▲▼ per selezionare un numero, quindi premere il tasto OK. Selezionare un numero a immetterlo nella casella PIN code. Il numero cambierà automaticamente in "*", e il cursore si sposterà automaticamente sulla casella successiva. Per correggere un numero errato, premere il tasto MENU per reimpostarlo.

Ripetere questa fase per immettere un numero a tre cifre.

Dopo aver immesso il numero a tre cifre, spostare il cursore su "Set". Il proiettore è pronto per l'uso.

Qualora sia stato immesso un codice PIN errato, il "codice PIN" e il numero (***) si accenderanno a luce rossa. Il codice PIN si ripristinerà automaticamente entro un secondo.

Ripetere l'operazione per immettere nuovamente il codice PIN.

Cos'è il codice PIN?

Il codice PIN (Personal Identification Number) è un codice di sicurezza che consente all'utente che ne è a conoscenza di utilizzare il proiettore. L'impostazione del codice PIN può impedire l'uso del proiettore a persone non autorizzate.

Un codice PIN è composto da un numero a tre cifre.

Per informazioni sul blocco tramite codice PIN, fare riferimento alla funzione di blocco del codice PIN nel menu "Espandere" "Sicurezza", PAGE 48.

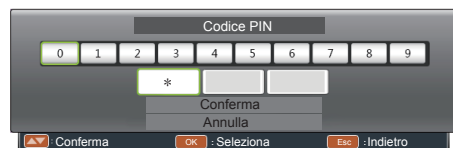

Spostare il cursore su "Set", premere OK.



Utilizzare il codice PIN con cautela. Qualora si dimentichi il codice PIN, sarà impossibile accendere il proiettore. Prestare particolare attenzione durante l'impostazione di un nuovo codice PIN. Riportare il numero in una colonna a PAGE 82 del presente manuale e conservarlo accuratamente. In caso di perdita o dimenticanza del codice PIN, contattare il proprio rivenditore o il servizio assistenza.

Spegnimento del proiettore

1. Premere il tasto POWER ubicato sul pannello di comando superiore o sul telecomando. Sullo schermo sarà visualizzato "Spegnere ?".
2. Premere nuovamente il tasto POWER entro 4 secondi. L'indicatore POWER inizierà a lampeggiare a luce rossa e le ventole di raffreddamento inizieranno a funzionare (è possibile selezionare il livello e la velocità di funzionamento delle ventole). Ora è possibile staccare il cavo di alimentazione CA dopo che i ventilatori smettono di ruotare. Altrimenti, il tempo di vita del proiettore sarà modificato o il proiettore non si accenderà o si accenderà in modo anomalo.
3. Quando il proiettore si è sufficientemente raffreddato, l'indicatore POWER smetterà di lampeggiare.



Per mantenere la durata utile della lampada, una volta acceso il proiettore, attendere almeno 5 minuti prima di spegnerlo.



Non utilizzare il proiettore continuamente senza pause. L'uso continuo potrebbe ridurre la durata utile della lampada. Spegnerlo il proiettore e lasciarlo inattivo per circa un'ora ogni 24 ore.

✓ Nota:

- Quando la funzione On Start è impostata su "On", il proiettore si accenderà automaticamente collegando il cavo d'alimentazione CA a una presa elettrica CA.
- La velocità delle ventole di raffreddamento varia in base alla temperatura all'interno del proiettore.
- Non posizionare il proiettore in un contenitore prima che si sia adeguatamente raffreddato.
- Se l'indicatore POWER lampeggia o è acceso a luce rossa, vedere "Power Indicator", vedere pagina 77.
- Mentre l'indicatore POWER lampeggia, la lampada si raffredda e il proiettore non può essere acceso. Per riaccenderlo, attendere che l'indicatore POWER si accenda a luce rossa.
- Scollegando il cavo d'alimentazione CA immediatamente dopo lo spegnimento del proiettore, la rotazione della ventola si interromperà immediatamente.
- Il proiettore può essere acceso dopo l'accensione a luce rossa dell'indicatore POWER. Dopo aver completato la normale procedura di spegnimento della ventola di raffreddamento, il tempo di attesa riavvio sarà minore rispetto al tempo di riavvio necessario qualora il cavo di alimentazione sia scollegato subito dopo lo spegnimento.



Dopo 4 secondi, il messaggio "Spegnere ?" non sarà più visualizzato.

Operazioni di Base

Come utilizzare il menu a video

Il proiettore può essere regolato o impostato dal menu a video. Ogni menu principale può essere suddiviso in diversi livelli di sottomenu, a loro volta suddivisi in diversi livelli di altri sottomenu.

Per ogni procedura di regolazione e impostazione, fare riferimento ai relativi paragrafi del presente manuale.

- 1 Premere il tasto MENU sul pannello di comando laterale o sul telecomando per visualizzare il menu su video.
- 2 Premere i tasti ▲▼ per selezionare una voce del menu principale. Premere il tasto OK per accedere al sottomenu.
- 3 Premere i pulsanti ▲▼ per selezionare una voce e premere il pulsante OK per impostare o inserire il sottomenu.
- 4 Premere i pulsanti ▲▼ per regolare le impostazioni o navigare tra le voci. Premere il pulsante OK per l'operazione corrispondente.
- 5 Premere il pulsante ESC sul telecomando o sul controllo superiore per tornare al menu precedente. Premere di nuovo il pulsante MENU per uscire dal menu dello schermo.

Controllo superiore

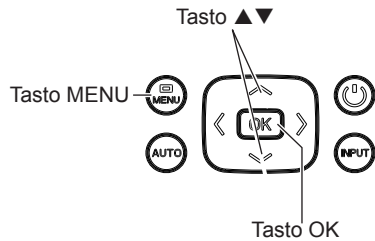

Telecomando

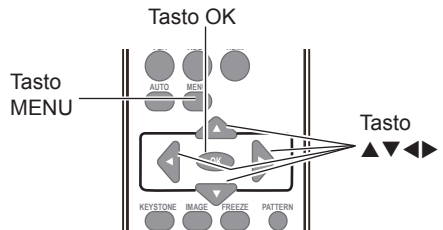

Menu a video

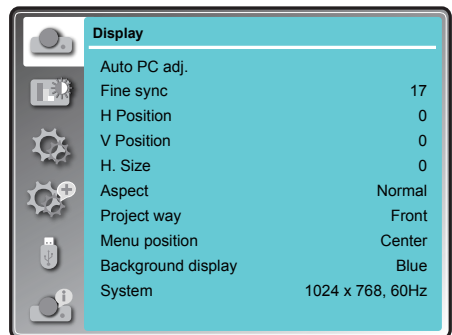

Operazioni di Base

Barra del menu

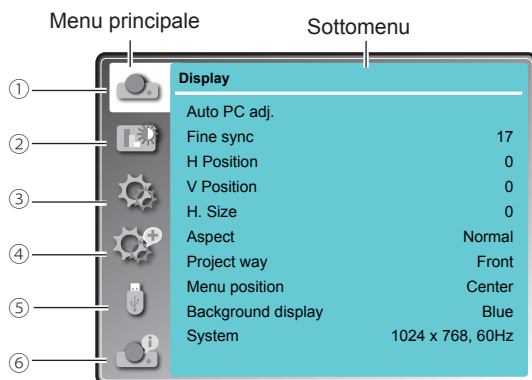

① Display

- Regolare i parametri del computer per soddisfare il formato del segnale d'ingresso VGA: **Regolaz. PC auto, Sincron. fine, Posizione H, Posizione V e Dimensione H.**
- **Aspetto: Normale e Ampio.**
- **Progetto Modo:** selezionare un progetto modo tra **Frontale, Retro, Soffitto/Frontale, Soffitto/Retro, Auto Soffitto/Frontale e Auto Soffitto/Retro.**
- **Posizione Menu:** impostare la posizione del menu sullo schermo.
- **Sfondo display:** impostare il colore del display di sfondo per lo schermo del proiettore.
- **Sistema:** selezionare un formato del segnale di sistema per soddisfare la fonte d'ingresso.

② Regolaz. Colore

- Modalità immagine: le modalità di immagine disponibili sono **Standard, Dinamica, Cinema, Schermo verde, Colorboard o Immagine Utente.**
- Regolare il colore dell'immagine:
Se è selezionato un computer come fonte del segnale, sono disponibili le seguenti opzioni per la regolazione dell'immagine: **Contrasto, Luminosità, Temp. colore, Bilanciamento del bianco (R/G/B) e Nitidezza.**
Se è selezionata l'attrezzatura video come fonte del segnale, sono disponibili le seguenti opzioni per la regolazione dell'immagine: **Contrasto, Luminosità, Colore, Tinta, Bilanciamento del bianco (R/G/B) e Nitidezza.**

③ Impostazione

Configurare le impostazioni di base del proiettore: **Accensione rapida, Modalità stand-by, Controllo ventola, Controllo lampada, Raffreddamento rapido, Blocco comandi, Iris, Terminale, Suono e regolazione HDMI.**

④ Espandi

Configurare le impostazioni avanzate del proiettore: **Lingua, Autoregolazione, Keystone, Logo, Sicurezza, Programma spegnimento, Timer filtro, Schermo test, Rete, Telecomando, Impostazioni di fabbrica e Timer lampada.**

⑤ Memory viewer

Regolare i parametri del computer per soddisfare il formato del segnale d'ingresso VGA: **Imposta diapositiva, Effetto di animazione, Ordinamento, Ruota, Ottimale, Ripeti e Applica.**

⑥ Informazioni

Visualizzazione delle informazioni di sistema del proiettore.

Operazioni di Base

Regolazione dello zoom e della messa a fuoco

Ruotare l'anello zoom per ingrandire o ridurre l'immagine.

Ruotare l'anello di messa a fuoco per regolare la messa a fuoco dell'immagine.

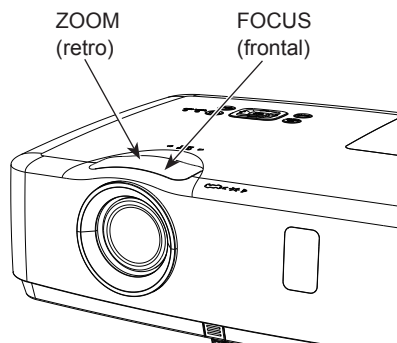

Regolazione ottica basculante

Eseguire la regolazione dell'ottica basculante con ① e ②.

Ruotare ①, lo schermo può deviare su e giù dall'asse centrale del decentramento ottico 40% (XGA), 45% (WXGA/WUXGA) elevazione del display.

Ruotare ②, lo schermo può deviare a sinistra e a destra dall'asse centrale del decentramento ottico 10% della larghezza del display.

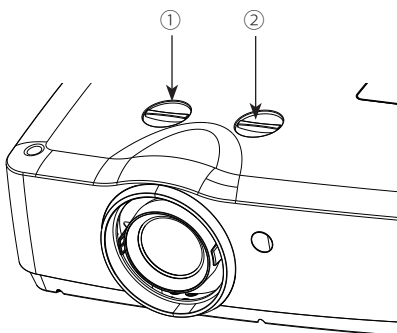

Funzione autoregolazione

Questa funzione è disponibile solo premendo il pulsante AUTO sul telecomando o il controllo laterale. Il sistema quindi eseguirà le varie impostazioni sul menu "Expand", includendo "Ricerca ingresso", "Regolaz. PC Auto" e "Keystone automatico".

Controllo superiore

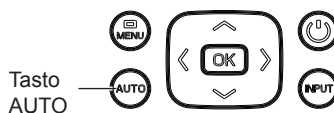

Telecomando

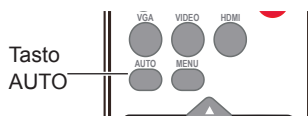

Operazioni di Base

Trapezio

Se un'immagine proiettata ha una distorsione del keystone, seguire i passi seguenti per correggere manualmente la distorsione del keystone.

Premere il pulsante KEYSTONE sul controllo superiore o sul telecomando. lo schermo "Keystone" sarà visualizzato (ciò include: keystone H/V, correzione angolo, correzione curvatura e azzera valore), premere ▲▼ per selezionare una voce.

Trapezio H/V

Regola quando il trapezio orizzontale o verticale dell'immagine proiettata è distorto.

Correzione angolo

Regola quando i quattro angoli dell'immagine proiettata sono distorti.

Correzione curvatura

Regola quando la linearità non è uniforme o le linee verticali e orizzontali sono distorte.

Azzera valore

Riporta i valori corretti ai valori delle impostazioni di fabbrica.

Telecomando

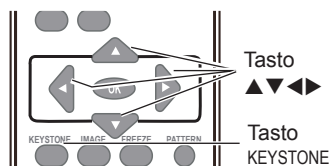

Trapezio H/V

Correzione angolo

Correzione curvatura

Azzera valore

Trapezio H/V



- Qualora non siano richieste correzioni, le frecce saranno bianche.
- Le frecce utilizzate per la correzione commutano a luce rossa.
- Premere il pulsante ▲▼◀▶ per lungo tempo, le frecce diventano rosse e possono essere regolate rapidamente
- Le frecce scompaiono al massimo della correzione.
- Se premete il pulsante KEYSTONE sul telecomando o sul controllo superiore ancora una volta mentre la casella di dialogo keystone è visualizzata, la regolazione del keystone è cancellata.
- L'intervallo di regolazione può essere ridotto, in base al segnale in ingresso.

Operazioni di Base

Volume

Operazione diretta

Volume

Premere il pulsante VOLUME +/- sul telecomando o il controllo laterale per regolare il volume.

Muto

Premere il tasto MUTE sul telecomando e selezionare **On** per disattivare temporaneamente l'audio. Per ripristinare l'audio al livello precedente, premere nuovamente il tasto MUTE e selezionare **Off** o premere i tasti VOLUME+/- .

La funzione di tacitazione audio è applicabile anche alla presa di uscita audio (AUDIO OUT).

Controllo superiore

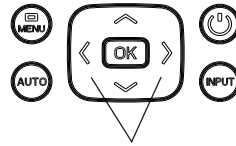

Tasto VOLUME +/-

Telecomando

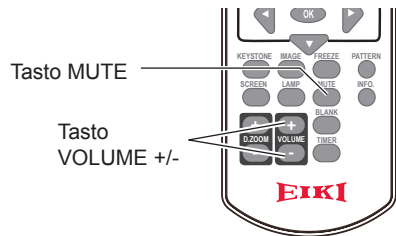

Menu volume

Utilizzo del menu

1. Premere il tasto MENU per visualizzare il menu. Premere il tasto ▲▼ per selezionare l'icona del menu Setting. Premere OK per accedere alle voci del sottomenu.
2. Premere il pulsante ▲▼ per selezionare "Sound" e quindi premere il pulsante OK
3. Premere il tasto ▲▼ per selezionare Volume o Mute da regolare.

Volume

Premere ▲ per aumentare il volume, e ▼ per diminuire.

Muto

Premere il tasto▲▼ per attivare/disattivare la funzione di tacitazione.

4. Premere il pulsante OK per selezionare.

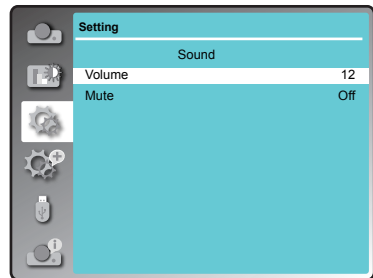

Operazioni di Base

Uso del telecomando

Si consiglia di usare il telecomando per alcune operazioni di uso frequente. La semplice pressione di uno dei pulsanti vi consente di muovervi rapidamente senza dover richiamare il menu dello schermo.

Tasto FREEZE

Premere il pulsante FREEZE sul telecomando, il video sarà messo in pausa e l'audio è disattivato. L'icona è visualizzata sullo schermo durante il Freeze. Premere di nuovo il pulsante Freeze, la riproduzione del video riprende e l'audio è attivato.

Tasto MUTE

Premere il tasto MUTE sul telecomando per disattivare il volume. Premere di nuovo il pulsante MUTE o VOLUME+/- per cancellare la funzione mute.

Tasto VOLUME +/-



Premere il tasto VOLUME +/- sul telecomando per regolare il volume.

Tasto IMAGE

Premere il tasto IMAGE sul telecomando per selezionare la modalità immagine desiderata. (Dinamica / Standard / Cinema / Schermo verde / Colorboard / Immagine utente)

Tasto LAMP

Premere il tasto LAMP per selezionare la modalità lampada e modificare la luminosità dello schermo.

-  Predefinito ..Luminosità normale
-  ECO Luminosità ridotta, con conseguente riduzione del consumo energetico e maggiore durata utile della lampada.

Tasto INFO

Premere il tasto INFO sul telecomando per visualizzare le informazioni sul proiettore.

Telecomando

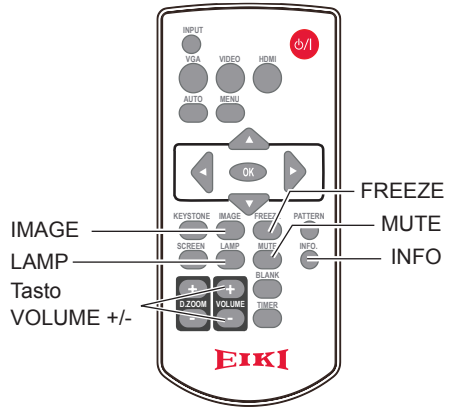

✓ Nota:

La descrizione di altri tasti è riportata alla PAGE successiva.

Operazioni di Base

Tasto BLANK

Premere il pulsante BLANK sul telecomando per oscurare l'immagine. Per tornare alla modalità normale, premere di nuovo il pulsante BLANK o qualsiasi altro pulsante.

La schermata commuterà ad ogni pressione del pulsante, come segue:
Oscurata → Normale → Oscurata → Normale ...

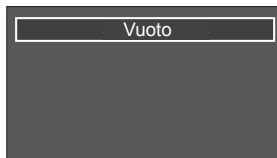

Non premendo alcun tasto, "Vuoto" non sarà più visualizzato dopo 2 secondi.

Tasto TIMER

Premere il tasto TIMER. Sullo schermo sarà visualizzato il display del timer "00:00" e il timer inizierà il conto alla rovescia (00:00-59:59). Per interrompere il conto alla rovescia, premere nuovamente il tasto TIMER. Per annullare la visualizzazione, premere nuovamente il tasto TIMER.



Display timer

Telecomando

Tasto SCREEN

Premere il tasto SCREEN sul telecomando per selezionare la dimensione desiderata della schermata.

(Normal / Wide / *Full)

*Questa funzione non è disponibile per EK-300U, EK-303U, EK-305U

Tasto D.ZOOM+

Premere il pulsante D.ZOOM+, apparirà il menu sullo schermo, mentre compare l'informazione sullo zoom digitale +.

Premere ▲▼◀▶ per spostare l'immagine orizzontalmente e verticalmente.

Il movimento è effettivo solamente quando la dimensione dell'immagine è superiore a quella dello schermo.

Tasto D.ZOOM-

Premendo il tasto D.ZOOM- non sarà più visualizzato il menu a video, ma le informazioni sullo zoom - digitale.

Per tornare alle dimensioni normali, selezionare il pulsante " SCREEN" sul telecomando per regolare le dimensioni .

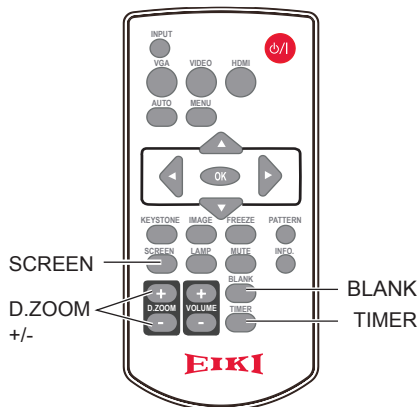

Operazioni di Base

Selezione ingresso

Operazione diretta

Premere VGA, VIDEO, HDMI sul telecomando come fonte d'ingresso.

Funzionamento menu

1. Premere il pulsante INPUT sul controllo superiore per visualizzare il menu di selezione dell'ingresso.
2. Premere il pulsante ▲▼ per selezionare VGA 1, VGA 2, HDMI, Componente, Video, S-video, Rete, Memory Viewer o Display USB, quindi premere OK.

Telecomando

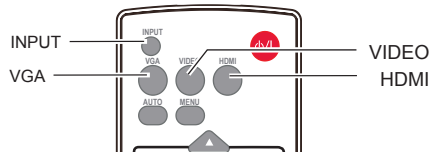

VGA 1

Quando la sorgente d'ingresso è ubicata su un computer collegato al terminale VGA IN1 con cavo VGA, selezionare Computer 1.

VGA 2

Quando la sorgente d'ingresso è ubicata su un computer collegato al terminale VGA IN 2/VGA OUT con cavo VGA, selezionare VGA 2.

HDMI

Quando la sorgente d'ingresso è ubicata sul dispositivo collegato al terminale HDMI con cavo HDMI, selezionare HDMI.

Component

Selezionarlo quando le fonti d'ingresso sono collegate dall'attrezzatura video al terminale YCbCr.

Video

Selezionarlo quando il segnale d'ingresso video è collegato al terminale VIDEO IN.

Controllo superiore



Tasto INPUT

Menu Selezione ingresso

- VGA 1
- VGA 2
- HDMI
- HDMI 2(MHL)
- Component
- Video
- S-video
- Network
- Memory Viewer
- USB Display

✓ Nota:

- Se la funzione Input Search (ricerca ingresso) è impostata su On nelle impostazioni Auto, premere il pulsante AUTO, la ricerca del segnale in ingresso sarà automatica.
- Quando il terminale VGA IN 2/VGA OUT è utilizzato come VGA OUT, il VGA 2 non può essere selezionato.

Operazioni di Base

Selezione ingresso

Operazione diretta

Premere VGA, VIDEO, HDMI sul telecomando come fonte d'ingresso.

Funzionamento menu

1. Premere il pulsante INPUT sul controllo superiore per visualizzare il menu di selezione dell'ingresso.
2. Premere il pulsante ▲▼ per selezionare VGA 1, VGA 2, HDMI, Componente, Video, S-video, Rete, Memory Viewer o Display USB, quindi premere OK.

Telecomando

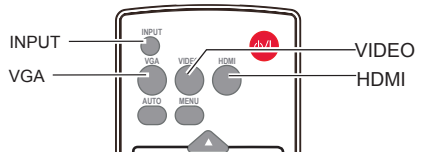

Controllo superiore



Tasto INPUT

S-video

Selezionarlo quando il segnale d'ingresso video è collegato al terminale S-VIDEO.

Rete

Quando la fonte d'ingresso è collegata dalla rete al terminale LAN con un cavo LAN, si prega di selezionare "Network".

Memory Viewer

Quando la fonte d'ingresso è collegata dal dispositivo al terminale USB-A, si prega di selezionare "Memory Viewer"

USB Display

Quando la fonte d'ingresso è collegata dal dispositivo al terminale USB-B, si prega di selezionare "USB Display"

Menu Selezione ingresso



✓ Nota:

- Se la funzione "Input search" è impostata su "On" nella funzione "Auto setup", premere il pulsante AUTO, il segnale d'ingresso sarà ricercato automaticamente.
- Quando il segnale è su "Display USB", "Visualizzatore memoria" e "Rete", la funzione FREEZE, ASPECT, IMAGE, AUTO SETUP e SCREEN non funzionano.
- Funzione Memory Viewer, si prega di far riferimento alle pagine 62~63.
- Funzione USB Display, si prega di far riferimento alle pagine 64~65.

Display

Regolaz. PC Auto

La funzione automatica di regolazione del PC è fornita per regolare automaticamente Sincron. Fine, orizzontale, verticale e dimensione H. secondo il proprio computer.

Operazione menu

Regolaz. PC Auto

1. Premere il pulsante MENU sul telecomando o il controllo superiore per visualizzare il menu dello schermo. Premer il pulsante ▲▼ per selezionare "Display", quindi premere OK.
2. Premere il pulsante ▲▼ per selezionare "Regolaz. PC auto", quindi premere OK. Sullo schermo sarà visualizzato, "Si prega di attendere...", la funzione Regolaz. PC Auto sarà eseguita.

Sincr. fine

È possibile eliminare lo sfarfallio dell'immagine visualizzata premendo ▲▼ per regolare il valore. (da 0 a 31).

Posizione H

Premere ▲▼ per regolare la posizione orizzontale dell'immagine.

Posizione V

Premere ▲▼ per regolare la posizione verticale dell'immagine.

Dimensione H.

Questa funzione è utilizzata per regolare e minimizzare l'effetto di interferenza causato dalla proiezione di modelli formati da strisce verticali. La proiezione di modelli a strisce verticali può causare modelli ciclici (rumore). Regolare per minimizzare il valore dell'interferenza. (Da -15 +15).

Dimensione H. deve essere impostato prima di regolare Fine Sinc.

√ Nota:

La regolazione di Fine sinc, posizione H, posizione V e dimensione H è solo per l'ingresso del segnale del computer.

Menu regolaz. PC auto

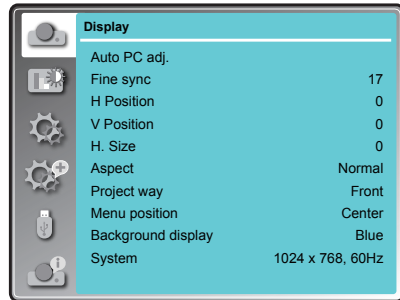

√ Nota:

- Il proiettore esegue la regolaz. PC Auto automaticamente quando il computer segnala l'ingresso del proiettore per la prima volta.
- La regolazione automatica potrebbe non funzionare secondo il modello di computer e il segnale d'ingresso.
- La regolaz. PC Auto non può essere eseguita quando 480i, 576i, 480p, 576p, 720p 1080i o 1080p è selezionato sul menu "Display" → "System", o quando il segnale proviene da un terminale HDMI.

Display

Aspetto

È possibile impostare una dimensione dello schermo per adattare l'immagine mantenendo il formato dell'immagine del segnale di ingresso.

1. Premere ▲▼ per selezionare "Aspetto" e quindi premere il pulsante OK.
2. Premere il pulsante ▲▼ per selezionare la voce, quindi premere il pulsante OK.

Normale

Proietta l'immagine alla dimensione massima mantenendo il formato dell'immagine del segnale d'ingresso.

Wide

Proietta l'immagine con un formato 16:9.

Ful

Per fornire un'immagine che si adatti allo schermo.

*Questa funzione non è disponibile per EK-300U, EK-303U, EK-305U

Utente

Regolare manualmente la proporzione e la posizione dello schermo.

Menu aspetto

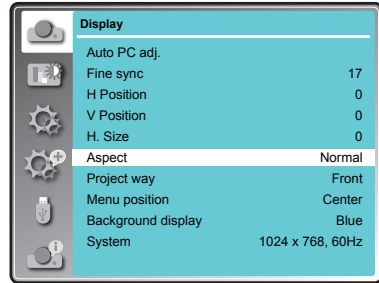

| | |
|--------------------|------------------|
| Auto PC adj. | |
| Fine sync | 17 |
| H Position | 0 |
| V Position | 0 |
| H. Size | 0 |
| Aspect | Normal |
| Project way | Front |
| Menu position | Center |
| Background display | Blue |
| System | 1024 x 768, 60Hz |

Progetto modo

Questa funzione si utilizza per impostare la modalità di proiezione.

- 1 Premere il tasto MENU sul telecomando per visualizzare il menu. Premere il tasto ▲▼ per selezionare Display, quindi premere il tasto OK.
- 2 Premere il tasto ▲▼ per selezionare Metodo di proiezione, quindi premere il tasto OK
- 3 Premere il tasto ▲▼ per selezionare la voce da impostare, quindi premere il tasto OK.

Frontale

Proiezione sullo schermo anteriore, quando il proiettore è posizionato nella parte anteriore.

Retro

Proiezione sullo schermo posteriore, quando il proiettore è posizionato nella parte anteriore.

Soffitto/frontale

Proiezione sullo schermo anteriore, quando il proiettore è posizionato a soffitto.

Soffitto/retro

Proiezione sullo schermo posteriore, quando il proiettore è posizionato a soffitto.

Auto Soffitto/Frontale

Progetti a schermo frontale e modificare come front in piedi o soffitto automaticamente.

Auto Soffitto/Retro

Progetti per lunotto e modificare come in piedi davanti o al soffitto automaticamente.

Menu progetto modo

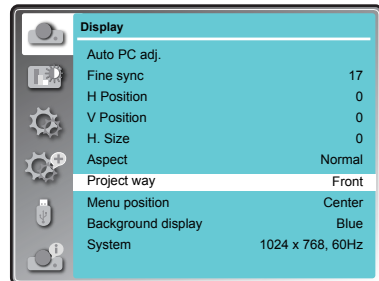

| | |
|--------------------|------------------|
| Auto PC adj. | |
| Fine sync | 17 |
| H Position | 0 |
| V Position | 0 |
| H. Size | 0 |
| Aspect | Normal |
| Project way | Front |
| Menu position | Center |
| Background display | Blue |
| System | 1024 x 768, 60Hz |

Display

Posizione menu

Questa funzione è utilizzata per modificare la posizione del menu dello schermo.

- 1 Premere il tasto MENU sul telecomando per visualizzare il menu. Premere il tasto ▲▼ per selezionare Display, quindi premere il tasto OK.
- 2 Premere il tasto ▲▼ per selezionare Menu Position, quindi premere il tasto OK
- 3 Premere il tasto ▲▼ per selezionare la voce da impostare, quindi premere il tasto OK.

Inferiore sinistro

Il menu è ubicato nella parte superiore sinistra dello schermo.

Inferiore destro.

Il menu è ubicato nella parte superiore destra dello schermo.

Centro

Il menu è ubicato al centro dello schermo.

Basso a sinistra

Il menu è ubicato nella parte inferiore sinistra dello schermo.

Inferiore destro

Il menu è ubicato nella parte inferiore destra dello schermo.

Posizione menu

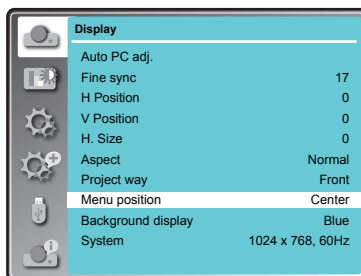

Sfondo display

Questa funzione consente di selezionare lo sfondo dello schermo del proiettore, in assenza di segnali.

- 1 Premere il pulsante MENU sul telecomando o il controllo superiore per visualizzare il menu dello schermo. Premere il tasto ▲▼ per selezionare Display, quindi premere il tasto OK.
- 2 Premere il tasto▲▼ per selezionare Sfondo del display, quindi premere il tasto OK.
- 3 Premere il tasto▲▼ per selezionare la voce da impostare, quindi premere il tasto OK.

Nero....Sfondo nero.

Blu.....Sfondo blu.

Sfondo display

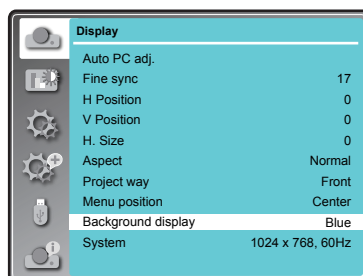

Display

Sistema

Selezione del sistema operativo del computer.

Il proiettore si sintonizza automaticamente su diversi tipi di computer, grazie alle funzioni Multi-scan e Auto regolaz. PC. Qualora, quale sorgente d'ingresso, si selezioni un computer, il proiettore rileverà automaticamente il formato di segnale e si sintonizzerà per proiettare immagini corrette. In caso contrario, si dovrà procedere a una regolazione manuale.

Potrebbe essere visualizzato uno dei seguenti messaggi, qualora:

Auto

Quando il proiettore non riesce a riconoscere il segnale collegato in conformità al sistema operativo del computer, sulla casella del menu System sarà visualizzato il messaggio Auto e si attiverà la funzione Auto regolaz. PC per visualizzare immagini corrette. In caso contrario, si dovrà procedere a una regolazione manuale.

Assenza di segnale dal PC. Verificare il collegamento fra il computer e il proiettore.

Selezionare manualmente il sistema operativo del computer

Il sistema può essere selezionato anche manualmente.

- 1 Premere il pulsante MENU sul telecomando o il controllo superiore per visualizzare il menu dello schermo. Premere il tasto ▲▼ per selezionare l'icona Display, quindi premere il tasto OK.
- 2 Premere il tasto ▲▼ per selezionare System, quindi premere il tasto OK
- 3 Premere il tasto ▲▼ per selezionare il sistema appropriato, quindi premere il tasto OK.

Video o S-video

Auto

Il proiettore rileva automaticamente un sistema video in ingresso e si regola per ottimizzare le performance. Se il sistema video corrisponde a PAL-M, PAL-N o PAL60, selezionare il sistema manualmente.

PAL/SECAM/NTSC/NTSC4.43/PAL-M/PAL-N/ PAL60

Se il proiettore non riproduce immagini video appropriate, selezionare un formato di segnale di diffusione adeguato fra PAL, SECAM, NTSC, NTSC 4.43, PAL-M, PAL-N e PAL60

Menu sistema

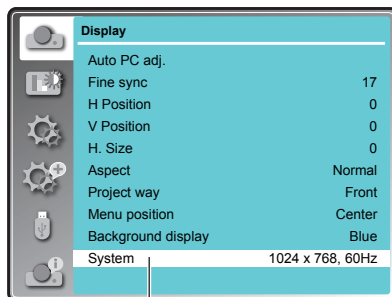

Sistema

Sistema per segnale computer

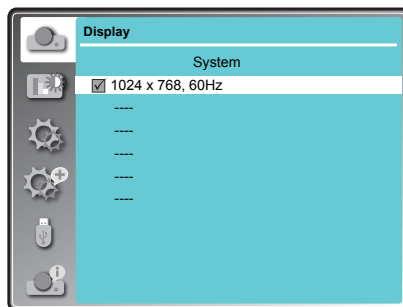

Sistema per segnale Video o S-video

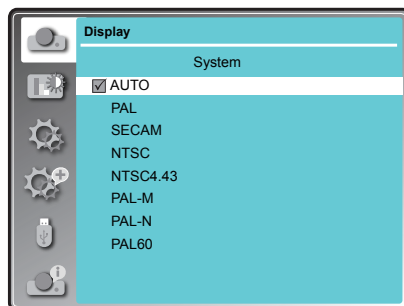

Regolaz. Colore

Il menu di regolazione del colore si utilizza per impostare la modalità immagine e per regolare l'immagine.

- 1 Premere il pulsante MENU sul telecomando o il controllo superiore per visualizzare il menu dello schermo. Premere il pulsante ▲▼ per selezionare il menu "Color adjust", quindi premere OK.
- 2 Premere il tasto ▲▼ per selezionare Immagine modalità, quindi premere il tasto OK.
- 3 Premere il tasto ▲▼ per selezionare la voce da impostare, quindi premere il tasto OK.

Telecomando

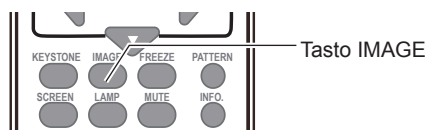

Modalità immagine

Operazione diretta

Premere il tasto IMAGE sul telecomando per selezionare la modalità immagine.

Operazione Menu

- 1 Premere il pulsante MENU sul telecomando o il controllo superiore per visualizzare il menu dello schermo. Premere il pulsante ▲▼ per selezionare il menu "Color adjust", quindi premere OK.
- 2 Premere il tasto ▲▼ per selezionare Immagine modalità, quindi premere il tasto OK.
- 3 Premere il tasto ▲▼ per selezionare la voce da impostare, quindi premere il tasto OK.

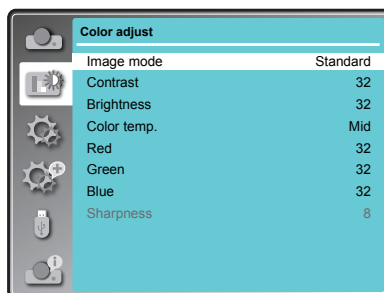

Dinamica

L'emissione di luce è massima per l'utilizzo in aree luminose.

Standard

L'immagine si adatta generalmente alle immagini in movimento.

Cinema

Per guardare i filmati con diversi livelli di scala di grigi.

Schermo verde

Per visualizzare le immagini proiettate su uno schermo (verde), ottimizzandone la qualità. Questa visualizzazione è particolarmente efficace su schermi verdi, in luogo di schermi neri.

Colorboard

Per proiezione di immagini su schermi rossi, blu, gialli o verdi.

Immagine utente

Qualità delle immagini preimpostata dall'utente nel menu Image adjustment (Regolazione immagini).

Regolaz. Colore

Regolaz. Colore (Computer)

- 1 Premere il pulsante MENU sul telecomando o il controllo superiore per visualizzare il menu dello schermo. Premere il pulsante ▲▼ per selezionare "Color adjust", quindi premere OK.
- 2 Premere il tasto ▲▼ per selezionare la voce da impostare, quindi premere il tasto OK
- 3 Premere il tasto ▲▼ per regolare i dati.

Contrasto

Premere ▼ per ridurre il contrasto e ▲ per aumentarlo.

Luminosità

Premere ▼ per ridurre la luminosità e ▲ per aumentarla.

Temp. colore

Premere ▲▼ per selezionare la temperatura del colore. (Bassa, Media e Alta)

Rosso (bilanciamento del bianco)

Premere ▼ per rendere meno intensa la tonalità rossa e ▲ per accentuarla.

Verde (bilanciamento del bianco)

Premere ▼ per rendere meno intensa la tonalità verde e ▲ per accentuarla.

Blu (bilanciamento del bianco)

Premere ▼ per rendere meno intensa la tonalità blu e ▲ per accentuarla.

Nitidezza

Premere ▼ per ridurre la nitidezza di un'immagine e ▲ per accentuarla.

Regolaz. Colore (computer)



Regolaz. Colore

Regolaz. Colore(Video, S-video, Component)

- 1 Premere il pulsante MENU sul telecomando o il controllo superiore per visualizzare il menu dello schermo. Premere il pulsante ▲▼ per selezionare "Color adjust", quindi premere OK.
- 2 Premere il tasto▲▼ per selezionare la voce da impostare, quindi premere il tasto OK
- 3 Premere il tasto▲▼ per regolare i dati.

Contrasto

Premere ▼ per ridurre il contrasto e ▲ per aumentarlo.

Luminosità

Premere ▼ per ridurre la luminosità e ▲ per aumentarla.

Colore

Premere ▼ per ridurre il livello cromatico e ▲ per aumentarla.

Tinta

Premere ▲▼ per selezionare la tonalità appropriata per l'immagine.

Rosso (bilanciamento del bianco)

Premere ▼ per rendere meno intensa la tonalità rossa e ▲ per accentuarla.

Verde (bilanciamento del bianco)

Premere ▼ per rendere meno intensa la tonalità verde e ▲ per accentuarla.

Blu (bilanciamento del bianco)

Premere ▼ per rendere meno intensa la tonalità blu e ▲ per accentuarla.

Nitidezza

Premere ▼ per ridurre la nitidezza di un'immagine e ▲ per aumentarla.

√ Nota:

- Ingresso segnale "Video", "S-video" o "Component", "Tint" è color grigio, è disabilitato.
- Se regolate il proiettore solo su "Video", "S-video" o "Component", "Sharpness" è disabilitata.

Regolaz. Colore (Video, S-video, Component)

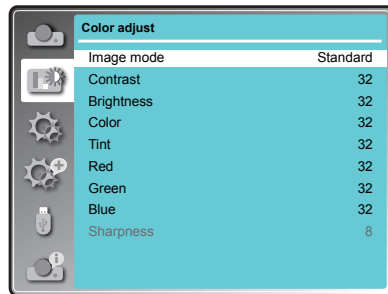

Impostazione

Il proiettore include il menu "Impostazione" da cui impostare le altre varie funzioni descritte di seguito.

- 1 Premere il pulsante MENU sul telecomando o il controllo superiore per visualizzare il menu dello schermo. Premere il pulsante ▲▼ per selezionare "Setting", quindi premere OK.
- 2 Premere il tasto ▲▼ per selezionare la voce da impostare, quindi premere il tasto OK.
- 3 Premere il tasto ▲▼ per regolare la voce selezionata, quindi premere il tasto OK.

Menu Setting

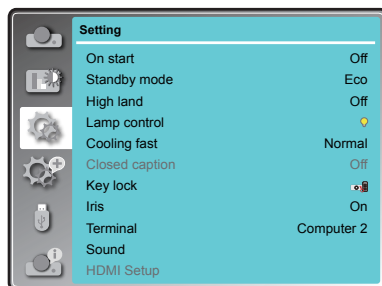

Accensione rapida

Per spegnere il proiettore automaticamente semplicemente collegando il cavo d'alimentazione CA a una presa, quando la funzione è impostata su On.

- On avviare in modalità stand-by, inserire display countdown.
- Off avviare la proiezione immediatamente.

Accensione rapida

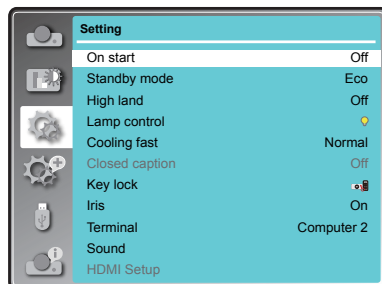

Modalità standby

Questa funzione è disponibile quando il proiettore funziona attraverso la rete. Premere il tasto ▲▼ per selezionare le voci sottostanti:

- Eco..... Limita alcune funzioni in modalità stand-by per ridurre il consumo di corrente elettrica. In questo caso, non è possibile utilizzare alcune funzioni di rete e alcuni comandi del RS-232C.
- Normal Non limita le funzioni di rete e la funzione di comunicazione seriale anche in modalità stand-by.

Modalità standby

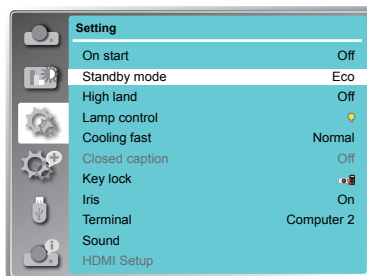

Impostazione

Controllo ventola

Consente il comando della ventola dal menu Setting.

È possibile selezionare la velocità di rotazione della ventola, in base all'altitudine del luogo d'installazione del proiettore.

Off.....Velocità normale, da impostare qualora il proiettore sia utilizzato a bassa altitudine.

On.....Rotazione ventola più veloce rispetto all'impostazione Off, da impostare qualora il proiettore sia utilizzato a un'altitudine superiore, in cui la potenza delle ventole si riduce.

✓ *Nota:*

qualora il proiettore sia utilizzato a un'altitudine superiore a 1.400 metri, impostare High land su "On".

Controllo lampada

Per modificare la luminosità dello schermo.

- 💡 Predefinito ... Luminosità normale.
- 💡 EcoLuminosità ridotta, con conseguente riduzione del consumo energetico e maggiore durata utile della lampada.

Raffreddamento rapido

Questa funzione prevede le seguenti opzioni di funzionamento della ventola di raffreddamento, attivabili dopo lo spegnimento del proiettore.

Predefinita... Velocità ventola normale.

60 sec Più veloce e rumorosa del normale, tempo di raffreddamento ridotto.

0 sec Consente di scollegare direttamente il cavo d'alimentazione CA, dopo aver spento il proiettore. Non è necessario attendere che la ventola si raffreddi.

✓ *Nota:*

Quando è impostato su "0 sec", non è possibile riavviare il proiettore subito dopo lo spegnimento. La lampada rimane a una temperatura elevata e deve raffreddarsi, quindi la lampada per riaccendersi richiede un periodo maggiore dal solito.

Controllo ventola

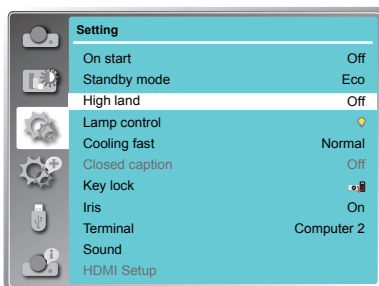

Controllo lampada

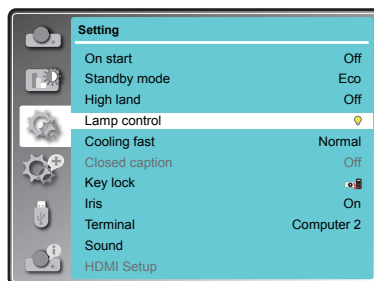

Raffreddamento rapido

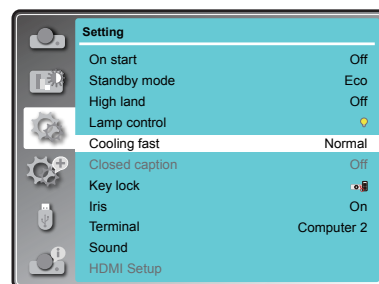

Impostazione

Closed Caption

Questa funzione permette di visualizzare i sottotitoli per i contenuti audio o altre informazioni. Se la sorgente d'ingresso include dei sottotitolati, sarà possibile abilitare questa funzione e cambiare canale. Premere ▲▼ per selezionare OFF, CC1, CC2, CC3 o CC4.

✓ *Nota:*

- *l'icona del sottotitolato, quando disabilitata, è visualizzata in grigio.*
- *La funzione Closed caption è disabilitata quando è visualizzato il menu a video o il timer.*

Closed Caption

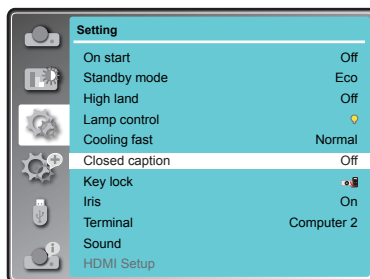

Blocco comandi

Questa funzione vi consente di utilizzare il blocco comandi per impostare la sicurezza per l'azionamento del proiettore. Selezionare "Blocco comandi" e premere il tasto OK, quindi premere il tasto ▲▼ per selezionare la voce desiderata.



OffSblocco.



ProiettoreBlocca il funzionamento del controllo laterale. Per sbloccare, utilizzare il telecomando.



Telecomando..Blocca il funzionamento del telecomando. Per sbloccare, utilizzare il controllo laterale.

Blocco comandi

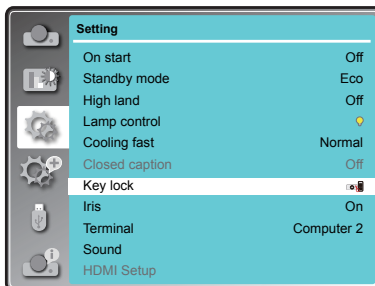

Se il controllo laterale si blocca accidentalmente e non si ha vicino il telecomando o il telecomando ha qualcosa che non va, contattare il rivenditore presso il quale è stato acquistato il proiettore o il servizio assistenza.

Impostazione

Iris

Questa funzione serve per aumentare il contrasto dell'immagine.

On... Abilita la funzione Iris, aumentando il contrasto dell'immagine.

Off...Disabilita la funzione Iris.

Iris

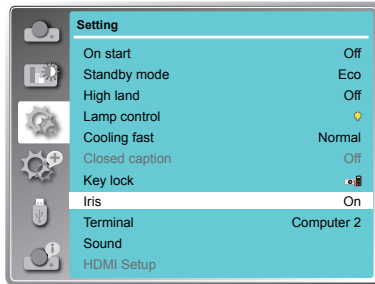

Terminale

La scheda di connessione VGA IN 2/VGA OUT può essere utilizzata quale ingresso computer o uscita monitor. Premere ▲▼ per selezionare l'ingresso o l'uscita.

VGA 2Ingresso Computer 2.

Uscita monitor.....Uscita monitor.

Terminale

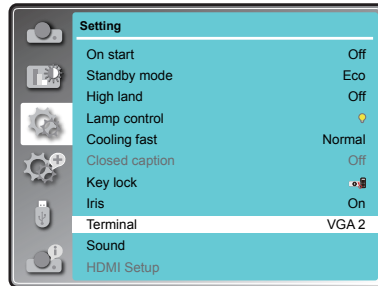

Suono

Utilizzata per regolare il volume.

Suono...Premere il tasto▲per aumentare il volume. Premere il tasto▼per diminuirlo.

Muto.....Premere il tasto ▲▼ per attivare la funzione di tacitazione audio (On/Off).

Suono

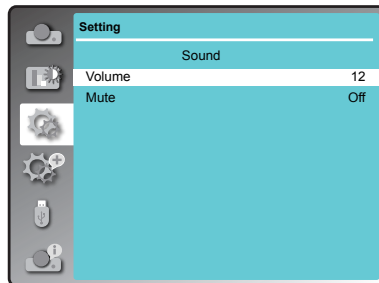

Impostazione HDMI

Quando l'attrezzatura esterna è collegata al terminale "HDMI", se l'immagine non è proiettata correttamente, si prega di regolare le impostazioni di "Immagine" o "Suono" sul menu "HDMI setup".

- 1 Premere il pulsante MENU per visualizzare il menu dello schermo. Premere il pulsante ▲▼ per selezionare l'icona del menu "Setting". Premere OK per accedere alla voce del sottomenu.
- 2 Premere il pulsante ▲▼ per selezionare "HDMI setup" e quindi premere OK.
- 3 Premere il pulsante ▲▼ per selezionare "Image" o "Sound" da regolare.
- 4 Premere il pulsante ▲▼ per cambiare la voce.

Immagine

- 64-940 Selezionare quando il terminale HDMI di un dispositivo esterno (come un lettore blue-ray) è collegato al terminale "HDMI".
- 0-1023 Selezionare quando l'uscita del terminale DVI-D di un dispositivo esterno (come un computer) è collegata al terminale "HDMI" attraverso un cavo di conversione o un cavo simile. Selezionare anche quando l'uscita del terminale HDMI di un computer o di un altro dispositivo è collegata al terminale "HDMI"..

✓ Nota:

L'impostazione ottimale dipende dall'impostazione dell'uscita del dispositivo esterno collegato. Far riferimento al manuale d'istruzioni del dispositivo esterno per quanto riguarda l'uscita del dispositivo esterno.

Suono

- HDMI Selezionare quando il cavo HDMI è collegato, l'immagine e l'audio sono trasmessi e non è possibile collegare il segnale audio separatamente.
- Computer ... Selezionare quando l'uscita del terminale DVI-D di un dispositivo esterno (come un computer) è collegato al terminale "HDMI" attraverso un cavo di conversione o un cavo simile. Il suono non sarà trasmesso, il segnale audio entra sul terminale "AUDIO IN".

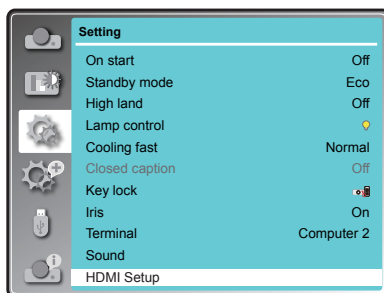

Espandi

Il proiettore include il menu Espandere che consente di impostare varie funzioni di espansione, come di seguito descritte:

- 1 Premere il tasto MENU sul telecomando per visualizzare il menu. Premere il tasto ▲▼ per selezionare Espandere, quindi premere il tasto OK.
- 2 Premere il tasto ▲▼ per selezionare la voce da impostare, quindi premere il tasto OK.
- 3 Premere il tasto ▲▼ per regolare la voce selezionata, quindi premere il tasto OK.

Lingua

Questo proiettore fornisce un menu schermo multi-lingua.

È possibile premere il pulsante ▲▼ per selezionare il linguaggio desiderato.

Il menu operativo è disponibile in 26 lingue: English, German, French, Italian, Spanish, Polish, Swedish, Dutch, Portuguese, Japanese, Simplified Chinese, Traditional Chinese, Korean, Russian, Arabic, Turkey, Finland, Norway, Denmark, Indonesia, Hungary, Czech Republic, Kazakhstan, Vietnamese, Thai, Farsi.

Autoregolazione

Premere il pulsante AUTO sul telecomando per eseguire le funzioni "Input search", "Auto PC adj." e "Auto keystone".

Ricerca ingresso

Rileva automaticamente i segnali in ingresso e si arresta non appena rilevato un segnale. Premere il tasto ▲▼ per selezionare una delle seguenti opzioni:
On.....Abilitata. Questa funzione si utilizza per rilevare automaticamente i segnali in ingresso e si arresta non appena rilevato un segnale.

Off.....Disabilitata.

Regolaz. PC auto

OnPremere il pulsante AUTO sul telecomando o il controllo laterale per abilitare la regolaz. PC auto automaticamente.

Off.....Disabilita la funzione di regolazione automatica del PC (Auto PC adj.).

Keystone automatico

AutoQuando si rileva il proiettore è inclinato, corregge il keystone verticale in tempo reale.

Manual....Quando premendo il pulsante AUTO sul controllo laterale o il telecomando, esegue un keystone verticale.

Off.....Disabilitata.

Lingua

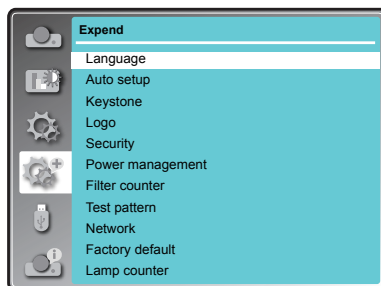

Autoregolazione

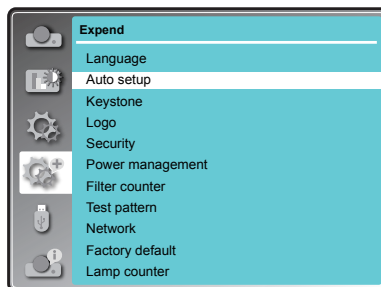

✓ Nota:

- "Input search", "Auto PC Adj." e "Auto Keystone" non possono essere impostati su "Off" contemporaneamente. Almeno una di queste voci deve essere impostata su "On".
- Talvolta il keystone automatico potrebbe correggere l'immagine non correttamente, è richiesto il keystone manuale.
- La funzione keystone automatico non può agire quando "Display" → "Project way" è impostato su "Ceiling/ Front" o "Ceiling/ Rear".

Espandi

Trapezio

Questa funzione si utilizza per memorizzare o ripristinare la correzione della distorsione trapezoidale, quando il cavo d'alimentazione è scollegato.

- 1 Premere il pulsante MENU sul telecomando per visualizzare lo schermo del menu. Premere il pulsante ▲ ▼ per selezionare "Expand", poi premere OK.
- 2 Premere il tasto ▲ ▼ per selezionare Trapezio, quindi premere il tasto OK.
- 3 Premere il tasto ▲ ▼ per selezionare la voce da impostare, quindi premere il tasto OK.

Menu Trapezio

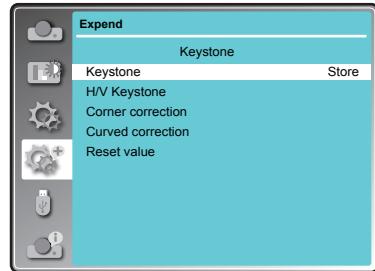

Trapezio

Impostare o meno per mantenere la correzione keystone dopo aver spento il proiettore o rimosso il cavo dell'alimentazione.

Memorizzare ... La correzione keystone sarà mantenuta dopo la rimozione del cavo dell'alimentazione o lo spegnimento del proiettore.

Resetare Quando è impostata la "Standby mode" su "Eco", quando si scollega il cavo dell'alimentazione o si spegne il proiettore, la correzione keystone sarà cancellata. Quando la "Standby mode" è impostata su "Normal", quando si scollega il cavo dell'alimentazione, la correzione keystone sarà mantenuta.

Trapezio H/V

Regola quando il trapezio orizzontale o verticale dell'immagine proiettata è distorta.

Ridurre la larghezza superiore con il pulsante ▲.

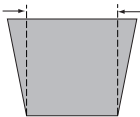

Ridurre la larghezza inferiore con il pulsante ▼.

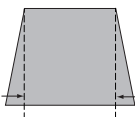

Ridurre la larghezza a sinistra con il pulsante ◀.

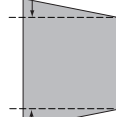

Ridurre la larghezza a destra con il pulsante ▶.

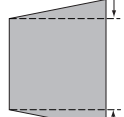

Correzione angolo

Regola quando i quattro angoli dell'immagine proiettata sono distorti.

Premere ▲ ▼ ◀ ▶ per regolare la voce.

| Correzione angolo | | | |
|--------------------|------------------|--------------------|------------------|
| Superiore sinistro | Superiore destro | Inferiore sinistro | Inferiore destro |
| | | | |

✓ Nota:

- Le frecce bianche indicano che non vi sono correzioni.
- Una freccia rossa indica la direzione della correzione.
- Una freccia sparisce alla correzione massima.

Espandi

Correzione curvatura

Regola quando la linearità non è uniforme o le linee verticali e orizzontali sono distorte.

Premere ▲ ▼ ◀ ▶ per regolare la voce.

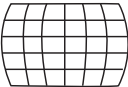
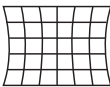
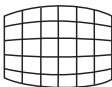
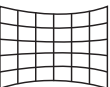
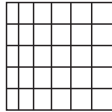
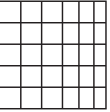
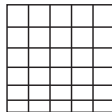
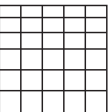
| Voce | Operazione | Regolazione | | Gamma regolazione |
|----------------------------------|-----------------------|---|---|-------------------|
| Correzione cilindro X/Y Guadagno | Premere il ▶ pulsante | Regolare la parte destra della larghezza |  | -40 ~ +40 |
| | Premere il ◀ pulsante | Regolare la parte sinistra della larghezza |  | |
| | Premere il ▲ pulsante | Regolare la parte superiore della larghezza |  | -40 ~ +40 |
| | Premere il ▼ pulsante | Regolare la parte inferiore della larghezza |  | |
| Correzione cilindro X Offset | Premere il ▶ pulsante | Regolare la parte destra della distorsione |  | 0 ~ +1365 |
| | Premere il ◀ pulsante | Regolare la parte sinistra della distorsione |  | |
| Correzione cilindro Y Offset | Premere il ▲ pulsante | Regolare la parte superiore della distorsione |  | 0 ~ +799 |
| | Premere il ▼ pulsante | Regolare la parte inferiore della distorsione |  | |

✓ Nota:

- Il valore di impostazione "H/V Keystone", "Corner correction" o "Curved correction" sono validi. Quando la regolazione di "H/V Keystone", "Corner correction" o "Curved correction" è terminata, il valore regolato sarà resettato quando si aggiusta un altro.
- I "Curved Correction X Offset" e "Curved Correction Y Offset" non possono essere regolati indipendentemente. Dopo la regolazione "Curved Correction X/Y Gain" all'inizio, si prega di regolare "Curved Correction X Offset" e "Curved Correction Y Offset".
- Premere il pulsante KEYSTONE sul telecomando quando lo schermo keystone è visualizzato (ciò include: keystone H/V, correzione dell'angolo, correzione della curvatura e resettare valore), premere il pulsante ▲ ▼ per passare all'altro schermo di regolazione.
- La correzione di uno sfarfallio fino a $\pm 15^\circ$ in direzione verticale e di $\pm 15^\circ$ per lo sfarfallio in direzione orizzontale sono disponibili per le regolazioni con "Keystone". Tuttavia, la qualità dell'immagine degrada e sarà più difficile mettere a fuoco con una maggiore correzione. Installare il proiettore in modo che la correzione sia la più piccola possibile.
- Anche le dimensioni dello schermo possono essere modificate quando è utilizzato "H/V Keystone" per eseguire varie regolazioni.
- L'aspetto della dimensione dell'immagine potrebbe dipendere dalla correzione.

Resettare i valori

Riportare i valori corretti ai valori di default di fabbricazione.

Premere ▲ ▼ per selezionare "Reset value", poi premere OK, lo stato della correzione del keystone è rilasciato.

Logo

Questa funzione consente di personalizzare il logo dello schermo mediante le funzioni Seleziona logo, Cattura, Blocca codice PIN logo e Cambia codice Pin logo.

Seleziona logo

Questa funzione viene visualizzata sulla schermata di avvio, con possibilità di scelta fra le seguenti opzioni:

Predefinito .. Visualizza il logo impostato in fabbrica.

*UtenteVisualizza l'immagine acquisita dall'utente.

OffVisualizza solamente il conto alla rovescia.

*Questa funzione non è disponibile per EK-300U, EK-303U, EK-305U

*Cattura

È possibile catturare un'immagine proiettata come logo iniziale. Selezionare Cattura e premere il tasto OK. Sarà visualizzata la finestra di dialogo di conferma.

Selezionare "Yes" per iniziare la fase d'acquisizione immagine.

*Questa funzione non è disponibile per EK-300U, EK-303U, EK-305U

Logo

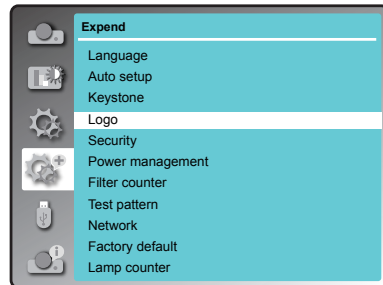

Blocca codice PIN logo

Questa funzione impedisce a persone non autorizzate di modificare il logo sullo schermo.

OffIl logo può essere modificato liberamente dal menu Logo.

OnIl logo non può essere modificato senza un codice PIN logo.

Per modificare il codice PIN logo, premere il tasto OK. Sarà visualizzata la finestra di dialogo del codice PIN. Immettere un codice PIN procedendo come di seguito indicato:

Azzerare codice PIN

Premere il tasto ◀▶ per selezionare un numero, quindi premere il tasto OK per immetterlo. Il cursore si sposterà automaticamente sulla casella successiva. Qualora sia stato immesso un numero errato, premere il tasto MENU per ripristinarlo.

Ripetere questa fase per completare l'immissione di un numero a tre cifre.

Dopo aver immesso il numero a tre cifre e spostato automaticamente il cursore su "Set", premere il tasto OK per iniziare a utilizzare il proiettore.

Se è inserito un codice PIN errato, il numero (***) diventa rosso, sarà resettato entro un secondo. Inserire di nuovo il codice PIN corretto.

Modifica codice PIN logo

Il codice PIN del logo può essere cambiato con un numero a tre cifre di propria scelta. Premere il tasto OK per selezionare Cambia codice PIN logo. Sarà visualizzata la finestra di dialogo Codice Pin logo. Premere il tasto ◀▶ per immettere il codice corretto. Sarà visualizzata la finestra di dialogo New Logo PIN code input (Immissione nuovo codice PIN logo). Dopo aver immesso un nuovo codice PIN logo, sarà visualizzata una casella di conferma. Selezionare Yes per impostare il nuovo codice PIN del logo.

Annotare il nuovo codice PIN per il logo e tenerlo a portata di mano. In caso di smarrimento del codice, non sarà più possibile modificare l'impostazione del codice PIN del logo.

ATTENZIONE:

DOPO AVER MODIFICATO IL CODICE PIN DEL LOGO, ANNOTARE IL NUOVO CODICE NELLA RELATIVA COLONNA, A PAGE 82 E CONSERVARLO ACCURATAMENTE.

QUALORA SI SMARRISCA O SI DIMENTICHI IL CODICE, L'IMPOSTAZIONE DEL CODICE PIN DEL LOGO NON POTRÀ PIU' ESSERE MODIFICATA.

Sicurezza

Questa funzione consente di utilizzare le funzioni di blocco e di modifica del codice PIN per impostare la sicurezza d'utilizzo del proiettore.

Blocco codice PIN

Questa funzione impedisce a persone non autorizzate di utilizzare il proiettore e prevede le seguenti opzioni d'impostazione a titolo di sicurezza:

- Off Sbloccata.
- On Immissione del codice PIN ad ogni accensione del proiettore. Per modificare l'impostazione di blocco del codice PIN o il codice PIN, è necessario immettere il codice PIN. Il codice PIN originale è "111".

Sicurezza

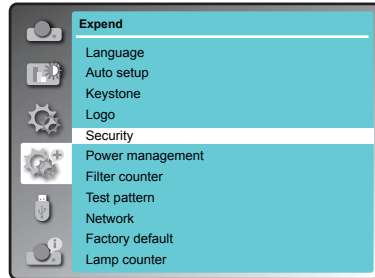

Per modificare l'impostazione di blocco del codice PIN, premere il tasto OK. Sarà visualizzata la finestra di dialogo Codice PIN.

Immissione del codice PIN

Premere il tasto ◀▶ per selezionare un numero, quindi premere il tasto OK per immetterlo. Il cursore si sposterà automaticamente sulla casella successiva. Qualora sia stato immesso un numero errato, premere il tasto MENU per ripristinarlo.

Ripetere questa fase per completare l'immissione di un numero a tre cifre.

Dopo aver immesso il numero a tre cifre e spostato automaticamente il cursore su "Set", premere il tasto OK per iniziare a utilizzare il proiettore.

Se è inserito un codice PIN errato, il numero (***) diventa rosso, sarà resettato automaticamente entro un secondo. Immettere il codice PIN corretto, ripetendo tutta l'operazione.

Modifica codice PIN

Il codice PIN può essere cambiato con un numero a tre cifre di propria scelta. Premere il tasto ▲▼ per selezionare Cambia codice PIN. Sarà visualizzata la finestra di dialogo Codice Pin. Premere il tasto ◀▶ per immettere il codice corretto. Sarà visualizzata la finestra di dialogo New Logo PIN code input (Immissione nuovo codice PIN logo). Immettere un nuovo codice PIN.

ATTENZIONE:

SE IL CODICE PIN VIENE MODIFICATO, ANNOTARE IL NUOVO CODICE PIN SULLA COLONNA DEL MEMO DEL NUMERO DEL CODICE PIN A PAGINA 82 E CONSERVATELO IN UN LUOGO SICURO. IN CASO DI SMARRIMENTO O SE SI DIMENTICA IL CODICE PIN, NON SARÀ PIÙ POSSIBILE MODIFICARE LE IMPOSTAZIONI DEL CODICE PIN.

Risparmio energetico

Per ridurre il consumo energetico e prolungare la durata utile della lampada, la funzione di risparmio energetico spegne la lampada di proiezione quando il proiettore non è usato per un determinato periodo. Selezionare una delle seguenti opzioni:

Pronto

Quando la lampada si è completamente raffreddata, l'indicatore POWER lampeggia a luce verde. In questa condizione, la lampada di proiezione si accende se viene ricollegato il segnale d'ingresso o viene premuto qualsiasi tasto sul pannello di comando superiore o sul telecomando.

Spegni

Quando la lampada si è completamente raffreddata, l'alimentazione viene disattivata.

Off

La funzione di gestione dell'alimentazione è disattivata.

Timer

Se il segnale in ingresso viene interrotto e non viene premuto alcun tasto per oltre 30 secondi, il display del timer viene visualizzato senza alcun segnale. Si avvia il conto alla rovescia fino allo spegnimento della lampada. Utilizzare il tasto ▲ ▼ per impostare il timer (1 ~ 30 min.).

Pronto countdown

imposta automaticamente il tempo di commutazione dallo stato Pronto allo stato Standby (0-30 min. 0 min: nessun passaggio automatico).

Quando allo stato Pronto, premere il tasto POWER per commutare allo stato Standby, quindi premere qualsiasi altro tasto per accendere il proiettore.

Timer filtro

Questa funzione consente di impostare una frequenza per la pulizia del filtro.

Dopo un determinato periodo tra le diverse pulizie, sulla schermata del proiettore viene visualizzata un'icona di avvertenza filtro, a indicare che è richiesto procedere alla relativa pulizia. Dopo aver pulito il filtro, selezionare AZZERA e impostare il timer. L'icona di avvertenza filtro si disattiverà solamente dopo il reset del timer del filtro.

Timer filtro

Visualizza il tempo di utilizzo del filtro.

Timer

Imposta il tempo per la visualizzazione dell'icona di avviso.

Ripristino timer filtro

Reset del timer filtro.

Risparmio energetico

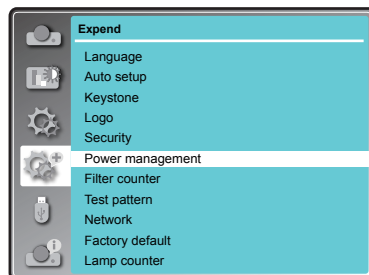

Risparmio energetico

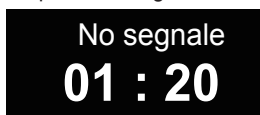

Tempo rimanente prima dello spegnimento lampada.

✓ Nota:

*Default di Fabbrica: "Timer: 5 min",
"Conto alla rovescia: 5 min".*

Timer filtro

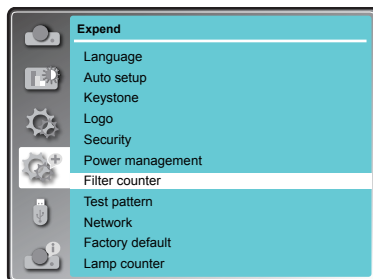

Espandi

Schermo test

Questa funzione si utilizza per impostare il segnale di prova interno: Scala dei grigi 1, Scala dei grigi 2, Scala dei grigi 3, Scala dei grigi 4, Colore barra, Rosso, Verde, Blu, Quadrettatura, Bianco, Nero e Grigio.

Quando si arriva alla modalità Test Pattern, premere MENU per tornare alla pagina di selezione del modello di prova.

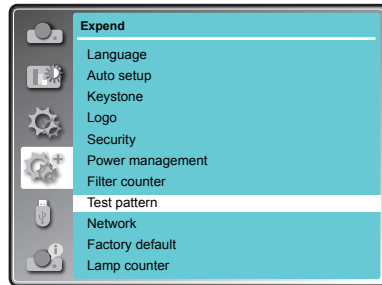

Rete

Funzione: Il PC controlla il proiettore attraverso la rete LAN.

Preparazione:

- 1 Dispositivi: PC, proiettore, cavi
- 2 Procedure di collegamento:
collegare il proiettore a router o switch della rete LAN, direttamente o via cavo. Qualora non fosse possibile collegare il PC e il proiettore con cavi paralleli, utilizzare cavi trasversali.
- 3 Dopo aver avviato il computer e acceso il proiettore, la spia luminosa dell'interfaccia LAN lampeggerà in continuo.

Procedure d'utilizzo:

- 1 Accendere il proiettore.
- 2 Acquisire l'indirizzo di rete. Il DHCP visualizzato sarà impostato su On e l'indirizzo di rete sarà acquisito automaticamente (se esperti di rete, sarà possibile impostare DHCP su Off e acquisire l'indirizzo di rete manualmente).
- 3 Accedere al menu d'impostazione rete.

(1) Premere il tasto MENU sul telecomando per visualizzare il menu a video. Premere il tasto ▲▼ per selezionare Espandere, quindi premere il tasto OK.

(2) Premere il tasto ▲▼ per selezionare Rete, quindi premere il tasto OK per accedere al menu della rete.

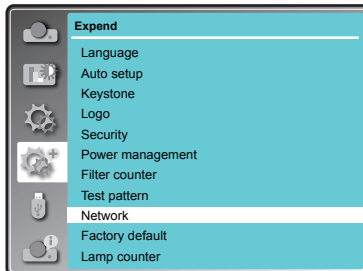

Indirizzo MAC... Visualizza l'indirizzo MEC della rete cablata di questo proiettore.

Indirizzo IP..... Visualizza l'indirizzo IP della rete cablata di questo proiettore.



Espandi

- (3) Impostando DHCP su On, i campi IP address, Subnet, Gateway e DNS saranno compilati automaticamente. Premere OK su "Set" per confermare i parametri.

Se DHCP è impostato su Off, premere il tasto OK per immettere l'indirizzo IP, quindi premere il tasto per immettere Subnet, Gateway e DNS rispettivamente. Premere OK su "Set" per confermare i parametri.

√ *Nota:*

Verdere pagina 54 per l'utilizzo della rete.



Impostazioni di fabbrica

Questa funzione consente di ripristinare tutti i valori come predefiniti in fabbrica, ad eccezione di Logo utente, Blocco codice PIN, Blocco codice PIN logo, Contatore lampada e Timer filtro.

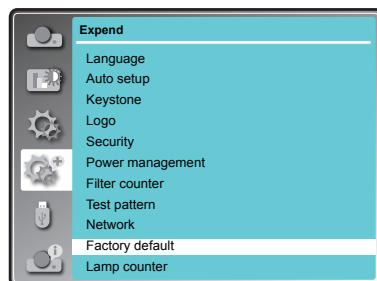

Contatore lampada reset

Assicurarsi di resettare il contatore della lampada dopo la sua sostituzione. Quando il contatore della lampada è resettato, la spia ATTENZIONE smette di lampeggiare e l'icona di sostituzione della lampada scompare.

Premere il pulsante < MENU > sul telecomando per visualizzare il menu dello schermo.

Premere il pulsante ▲▼ per selezionare "Espandere" quindi premere il pulsante <OK> o ► per.

- 1) Premere il pulsante MENU sul telecomando per visualizzare il menu dello schermo. Premere il pulsante ▲▼ per selezionare [Espandere].
- 2) Quindi premere il pulsante <OK> .
- 3) Premere il pulsante ▲▼ per selezionare [Resettare contatore della lampada], e quindi premere il pulsante <OK>.
- 4) Appare " Resettare il contatore di sostituzione della lampada? " Selezionare "Si" per continuare..
- 5) Selezionare "Si" per resettare il contatore della lampada

Timer lampada

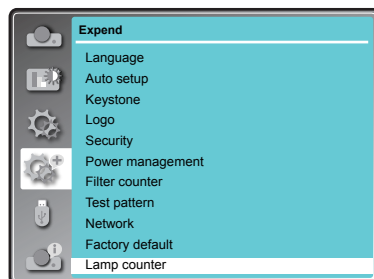

Memory viewer

La funzione Memory Viewer rende possibile la proiezione delle immagini che sono archiviate su una memoria USB quando la memoria USB è inserita nel proiettore.

1. Premere il pulsante MEMORY VIEWER sul telecomando.
2. Premere il pulsante ▲▼ per selezionare la voce che si vuole impostare e premere OK.
- 3 .Premere il pulsante ▲▼ per regolare la voce e premere OK.

Imposta diapositiva

Avviare la presentazione.

Effetto di animazione

Impostare l'effetto di transizione delle diapositive quando l'immagine della presentazione sta passando.

Scorri in basso L'immagine passa dalla parte superiore a quella inferiore dello schermo.

Scorri a destraL'immagine passa da sinistra a destra.

Ordinamento

Impostare l'ordine di uscita della presentazione.

Estendi ordineUscita dei file o delle cartelle in ordine esteso.

Dimensione ordine...Uscita dei file o delle cartelle con un valore di ordine dati.

Ora ordineUscita dei file e delle cartelle in un ordine di tempo memorizzato.

Nome ordine Uscita dei file e delle cartelle secondo un ordine per nome.

Ruota

Impostare la direzione di rotazione dell'immagine.

Non ruotare ...La rotazione è stata disabilitata.
270 gradi Ruota di 270 gradi in senso antiorario.

180 gradi Ruota di 180 gradi.

90 gradi Ruota di 90 gradi in senso antiorario.

Ottimale

Impostare se l'immagine deve o meno adattarsi allo schermo proiettato.

On Visualizza l'immagine con l'aspetto adattato allo schermo proiettato.

Off Visualizzazione dell'immagine con I pixel normali.

Menu Memory Viewer

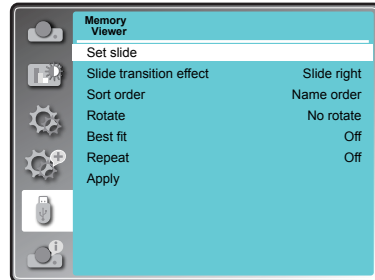

✓ Nota:

- Il menu "Memory Viewer" è disponibile quando accede il segnale "Memory Viewer".
- Il menu, tranne "Set Slide", le cui impostazioni sono state modificate, non è ancora effettivo prima che non sia stato eseguito "Apply".
- Vedere pagina 61 per la funzione di visualizzazione della memoria.

Ripeti

Impostare per riprodurre o meno continuamente la slide.

On Ripetere il primo file dopo che è stato trasmesso l'ultimo file.

Off Ritornare al display in miniatura dopo che è stato trasmesso l'ultimo file.

Applica

Eseguire l'impostazione sulla slide.

Premere ▲▼ per selezionare "Apply", quindi premere OK, l'impostazione della voce tranne per "Set Slide" sarà efficace.

Informazioni

Il menu Informazioni si utilizza per rilevare il segnale delle immagini proiettate e il relativo stato di proiezione.

Utilizzo del menu

Menu operation

Premere il pulsante MENU sul telecomando o il controllo laterale per visualizzare il menu dello schermo. Premere ▲▼ per selezionare Info. , il menu di informazioni comparirà come immagine a destra.

Nel menu Informazioni saranno visualizzate le informazioni di seguito riportate.

Ingresso

Visualizzazione della sorgente d'ingresso selezionata.

Freq. orizz.

La frequenza orizzontale del segnale d'ingresso è visualizzata in KHz o - - - -KHz quando non è rilevato alcun segnale.

Freq. vert.

La frequenza verticale del segnale d'ingresso è visualizzata in Hz o - - - - Hz quando nessun segnale è rilevato.

Stato lampada

È visualizzato lo stato d'impostazione del "Lamp control".

Timer lampada

È visualizzato l'utilizzo della lampada.

Risparmio energetico

È visualizzato lo stato d'impostazione del "Power management".

Modalità immagine

È visualizzato lo stato d'impostazione dell' "Image mode".

Menu Informazioni

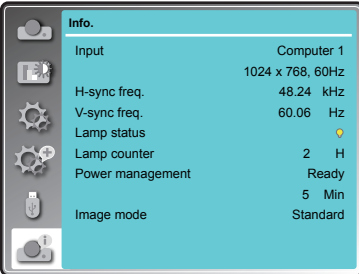

| Info. | |
|------------------|------------------|
| Input | Computer 1 |
| | 1024 x 768, 60Hz |
| H-sync freq. | 48.24 KHz |
| V-sync freq. | 60.06 Hz |
| Lamp status | ⬇ |
| Lamp counter | 2 H |
| Power management | Ready |
| | 5 Min |
| Image mode | Standard |

Istruzioni Controllo Rete

Controllo LAN

Funzione: Il PC controlla il proiettore attraverso la LAN.

1. Attrezzatura: PC, proiettore, cavi
2. Procedure per la connessione:
Collegare il proiettore ai router o commuta alla LAN direttamente o attraverso un cavo incrociato. In caso di mancata connessione del PC e del proiettore attraverso un cavo parallelo, si prega di passare a un cavo incrociato come suggerito.
3. Dopo che il computer è stato avviato e il proiettore è collegato, la spia dell'interfaccia LAN e l'interfaccia del computer lampeggeranno continuamente.

Procedure di funzionamento:

1. Accendere il proiettore.
2. Ottenere un indirizzo di rete. Il DHCP impostato è visualizzato per ottenere l'indirizzo di rete automaticamente. Se si ha familiarità con la rete, è possibile impostare DHCP come chiuso e ottenere un indirizzo di rete manualmente.
3. Accedere al menu impostazioni di rete

- (1) Premere il pulsante MENU sul controllo laterale o il telecomando per visualizzare il menu dello schermo. Premere il pulsante ▲▼ per selezionare l'icona "Expand", quindi premere OK.

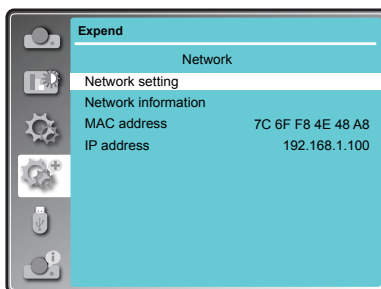

- (2) Premere il pulsante ▲▼ per selezionare le impostazioni di "Rete" e premere OK per inserire le impostazioni di rete.

- (3) Premere il pulsante ▲▼ per impostare DHCP.

- (4) Premere il pulsante ▲▼ per "Set" e premere OK. Comparirà "Si prega di attendere...".



✓ Nota:

- Durante la connessione alla rete wireless, si prega di controllare il SSID/ ESSID e l'indirizzo IP su "Network information".

Istruzioni Controllo Rete

4. Attivare il browser Web sul computer.
5. Inserire l'indirizzo IP impostato dal proiettore sul campo URL del browser Web.
6. Selezionare "Login" per effettuare il login sulla pagina Network Display System. (Sia il nome utente sia la password sono "admin".)



✓ **Nota:**

- Potete cliccare sull'angolo in alto a destra del browser web per selezionare la lingua dello schermo.
- Non eseguire le impostazioni o il controllo simultaneo aprendo più browser Web. Non impostare né controllare il proiettore da più computer.
- Cambiare la prima password (8 caratteri minuscoli).
- Se lo schermo del controllo web non è visualizzato, rivolgersi al proprio amministratore di rete.

7. Le voci sulla pagina Network Display System includono: "Stato del sistema", "Impostazione Generale", "Impostazione figura", "Impostazione immagine" e "Impostazione rete".

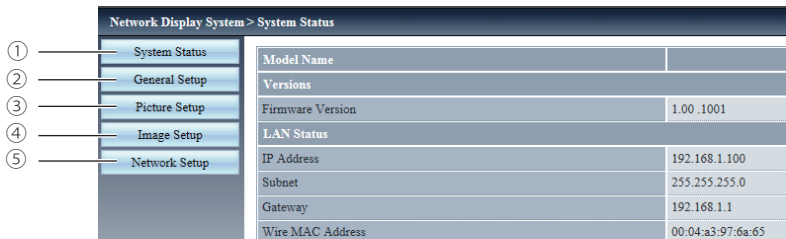

- ① Stato del sistema
La pagina "System Status" è visualizzata cliccando su questa voce.
- ② Impostazione generale
La pagina "General Setup" è visualizzata cliccando su questa voce.
- ③ Impostazione Figura
La pagina "Picture Setup" è visualizzata cliccando su questa pagina.
- ④ Impostazione immagine
La pagina "Image Setup" è visualizzata cliccando su questa voce.
- ⑤ Impostazione rete
La pagina "Network Setup" è visualizzata cliccando su questa voce.

Istruzioni Controllo Rete

Pagina "System Status"

Visualizza lo stato del proiettore per le seguenti voci.

| Network Display System > System Status | |
|--|------------------------------------|
| System Status | Model Name |
| General Setup | Versions |
| Picture Setup | Firmware Version 1.00.1001 |
| Image Setup | LAN Status |
| Network Setup | IP Address 192.168.1.100 |
| | Subnet 255.255.255.0 |
| | Gateway 192.168.1.1 |
| | Wire MAC Address 00:04:a3:97:6a:65 |

- ① Nome modello
Visualizza il Nr. del modello del proiettore.
- ② Versioni
Visualizza la versione del firmware del proiettore.
- ③ Stato LAN
Visualizza lo stato della connessione LAN.

Pagina "General Setup"

È visualizzata Modifica Password per la pagina web.

| Network Display System > General Setup | |
|--|--|
| System Status | Change Password for Webpage |
| General Setup | Enter Old password |
| Picture Setup | Enter New password |
| Image Setup | Confirm New password |
| Network Setup | Apply |
| | Power & Source |
| | Power <input type="radio"/> On <input type="radio"/> Off |
| | Source Select Computer 1 |

- ① Inserisci password precedente
Inserisce la password configurata.
- ② Inserisci nuova password
Inserisce la nuova password.
- ③ Conferma nuova password
Inserisce di nuovo la nuova password per la conferma.
- ④ Applica
Aggiorna le impostazioni.
- ⑤ Alimentazione
Accende/spegne il proiettore.
- ⑥ Selezione fonte
Passa alla fonte d'ingresso del proiettore.

Istruzioni Controllo Rete

Pagina "Picture Setup"

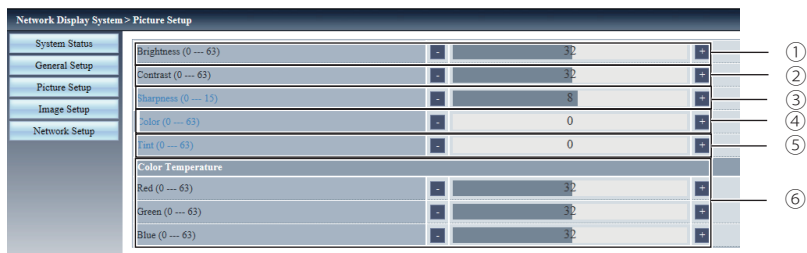

- ① Luminosità
Regola la luminosità dell'immagine proiettata.
- ② Contrasto
Regola il contrasto dell'immagine proiettata.
- ③ Nitidezza
Regola la nitidezza dell'immagine proiettata.
- ④ Colore
Regola il colore dell'immagine proiettata.
- ⑤ Tinta
Regola il tono della pelle dell'immagine proiettata.
- ⑥ Temperatura colore
Regola la temperatura del colore dell'immagine proiettata.

Istruzioni Controllo Rete

Pagina "Image Setup"

| Setting | Value |
|--|--------|
| Aspect | Normal |
| Fine sync (0 --- 31) | 0 |
| H Position | 0 |
| V Position | 0 |
| H Size (15 --- 13) | |
| Freeze | On |
| Regolaz. PC auto | |
| V Keystone (-60 --- 60) | 0 |
| H Keystone (-30 --- 30) | 0 |
| Curved correction XGain (-40 --- 40) | 0 |
| Curved correction YGain (-40 --- 40) | 0 |
| Curved correction XOffset_x (0 --- 1279) | 640 |
| Curved correction YOffset_y (0 --- 799) | 400 |
| Curved correction YOffset_x (0 --- 1279) | 640 |
| Curved correction YOffset_y (0 --- 799) | 400 |
| Corner correction TopLeft_x (0 --- 1279) | 0 |
| Corner correction TopLeft_y (0 --- 799) | 0 |
| Corner correction TopRight_x (0 --- 1279) | 1279 |
| Corner correction TopRight_y (0 --- 799) | 0 |
| Corner correction BottomLeft_x (0 --- 1279) | 0 |
| Corner correction BottomLeft_y (0 --- 799) | 799 |
| Corner correction BottomRight_x (0 --- 1279) | 1279 |
| Corner correction BottomRight_y (0 --- 799) | 799 |

- ① Model Name
Regola l'aspetto dell'immagine proiettata.
- ② Sincr. fine
Regola la fine sincronizzazione dell'immagine proiettata.
- ③ Posizione H
Regola la posizione orizzontale dell'immagine proiettata.
- ④ Posizione V
Regola la posizione verticale dell'immagine proiettata.
- ⑤ Dimensione H.
Regola il numero complessivo dei punti proiettati.
- ⑥ Freeze
Regola la funzione freeze tra on e off.
- ⑦ Regolaz. PC auto
Esegue la funzione regolaz. PC auto.
- ⑧ Trapezio V
Corregge il keystone in direzione verticale.
- ⑨ Trapezio H
Corregge il keystone in direzione orizzontale.
- ⑩ Correzione curvatura
Corregge la distorsione o il cilindro dell'immagine proiettata.
- ⑪ Correzione angolo
Corregge i quattro angoli dell'immagine proiettata.

Istruzioni Controllo Rete

Pagina "Network Setup"

| | Obtain an IP address automatically | Use the following IP address |
|------------|------------------------------------|------------------------------|
| IP Address | <input type="radio"/> | 192 168 1 100 |
| Subnet | <input type="radio"/> | 255 255 10 |
| Gateway | <input type="radio"/> | 192 168 1 1 |
| DNS | <input type="radio"/> | 192 168 1 1 |

① Configurazione LAN

Selezionare [Ottenere un indirizzo IP automaticamente] se si vuole abilitare il client DHCP.

Indirizzo IP

Inserire l'indirizzo IP quando non si utilizza un server DHCP.

Subnet

Inserire la subnet mask quando non si utilizza un server DHCP.

Gateway

Inserire l'indirizzo gateway di default quando non si utilizza un server DHCP.

DNS

Inserire un server DNS quando non si utilizza un server DHCP.

② Applica

Aggiorna le impostazioni.

8. Software Pw Presenter: quando è selezionato "Network" su Selezionare Fonte, è possibile proiettare le immagini attuali del computer attraverso la rete.

Inserire l'indirizzo IP del proiettore sulla pagina web per inserire il Sistema Visualizzazione Rete, cliccare "Download" per scaricare il software pw Presenter secondo il proprio sistema operativo.

Network Display System > Download

Download

Login

You can download pwPresenter Windows from here:

[Download](#) (Windows 7/8/8.1/Vista/XP)

To achieve best performance, download and install [mirror display driver](#) (free download)

You can download USB LAN driver from here:

[Download](#) (Windows 7/8/8.1/Vista/XP)

9. Cliccare l'icona  per accedere al software pw Presenter.

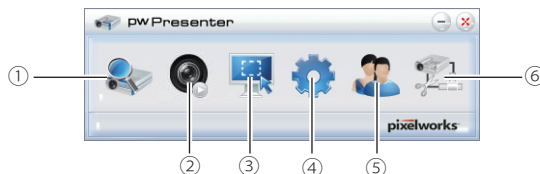

Istruzioni Controllo Rete

① Cercare l'immagine del proiettore

Cliccare per avviare la Ricerca, selezionare il proiettore e collegarlo. Si prega di impostare lo stesso indirizzo IP del proiettore sul software pwPresenter (come: 192.168.1.100). Sia il nome iniziale sia la password sono "admin".

✓Nota:

- Prima di utilizzare il software pw Presenter da cercare, si deve modificare la Selezione della Fonte su "Rete".

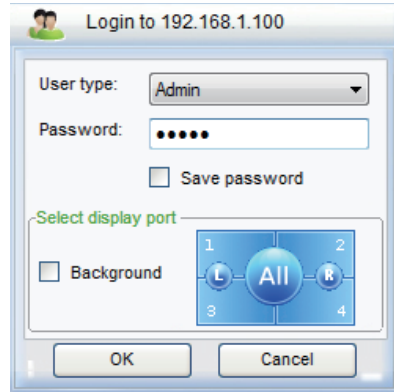
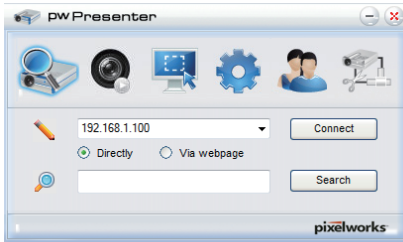

② Riproduzione/pausa

Riproduce o mette in pausa l'immagine selezionata.

③ Scegliere la modalità cattura

Scegliere una modalità cattura da "FullScreen", "FixedSize" o "Alterable."

④ Impostazione dei parametri

Impostazioni di base: impostazione della lingua, zona di cattura dell'immagine, ecc.

Impostazioni avanzate: impostazione della qualità dell'immagine, porta di rete, ecc.

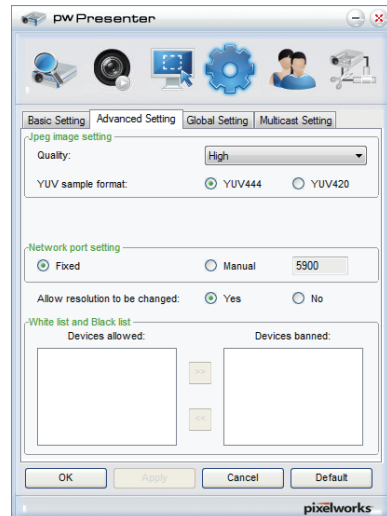
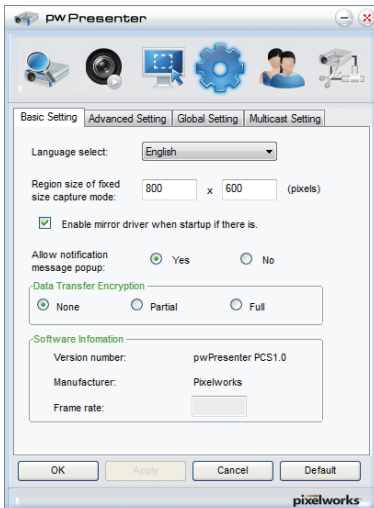

Istruzioni Controllo Rete

Impostazione globale: impostazione del telecomando, cattura attraverso audio o schermo, ecc.

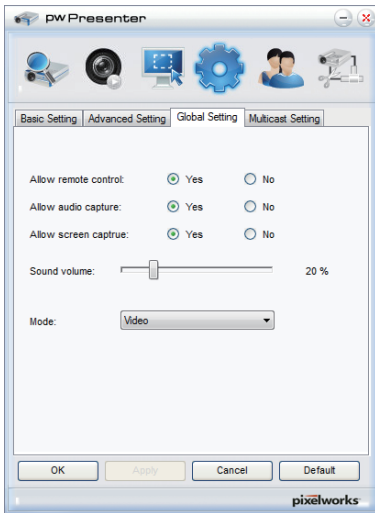

Impostazione Multicast: impostazione del volume del suono, larghezza della banda e tasso di cattura, ecc.

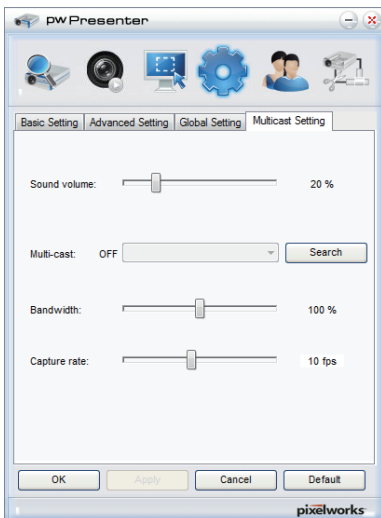

- ⑤ Gestione Display Rete
Impostazione della gestione del dispositivo e della password.

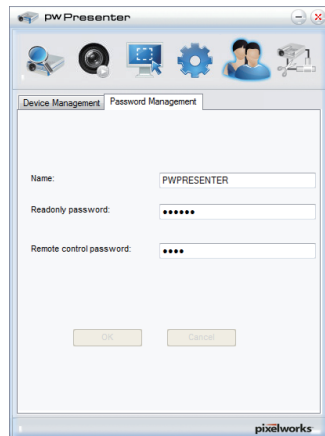
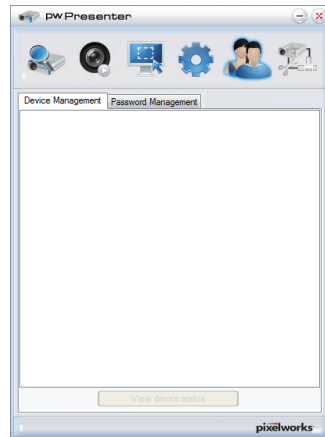

- ⑥ Scollegare il proiettore.

Utilizzo funzioni utili

Funzione Memory Viewer

La funzione Memory Viewer è utilizzata per proiettare immagini che sono memorizzate nella memoria USB quando la memoria USB è inserita nel terminale USB A(VIEWER) del proiettore.

La funzione Memory Viewer supporta i seguenti file immagine.

| | Estensione | Formato | Descrizione |
|----------|------------|--|---|
| Immagine | jpg/jpeg | Baseline codifica 24 bits | La risoluzione massima: 10 000 x 10 000 |
| | | Progressiva RGB 24 bits | La risoluzione massima del pannello |
| | bmp | Palette basata 1, 4, 8 bits, RGB 24, 32 bits | La risoluzione massima: 1280 x 800 |
| | png | Ture colore 24 bits/48 bits | 24 bit spazio tavolozza di colori La risoluzione massima: 1024 x 768 |
| | gif | Palette basata 1, 4, 8 bits, | La risoluzione massima: 800 x 600 |
| | tiff | | La risoluzione massima: 800 x 600 |

Visualizzare lo schermo Memory Viewer

1. Premere il pulsante MEMORY VIEWER sul telecomando o il pulsante INPUT sul controllo laterale per selezionare la fonte d'ingresso come Memory Viewer.
2. Inserire direttamente la memoria USB sul terminale USB-A del proiettore, lo schermo di stand-by di Press "OK" appare quando l'icona della memoria USB è visualizzata sullo schermo.
3. Premere il tasto OK ubicato sul pannello di comando superiore o sul telecomando, la root directory della memoria USB apparirà in miniatura sullo schermo.

Riprodurre le immagini

Visualizzerà un'immagine quando riproduce l'immagine manualmente ogni momento.

1. Premere ▲▼◀▶ per selezionare un file
2. Premere il pulsante OK, l'immagine sarà visualizzata a schermo intero.
3. Premere ▶ per passare all'immagine seguente, premere ◀ per tornare all'immagine precedente.
4. Premere il pulsante OK sul telecomando.

Eseguire gli slide

Tutte le immagini nella stessa cartella saranno riprodotte automaticamente quando "Slide Transition Effect" del menu "Memory Viewer" è impostato tra le impostazioni speciali.

1. Premere ▲▼◀▶ per selezionare un file
2. Premere il pulsante "MENU" per selezionare "Memory Viewer" → "Set Slide".
3. Premere pulsante OK.
 - L'immagine sarà visualizzata a pieno schermo.
 - Premere il pulsante OK per tornare allo schermo della miniatura.

Utilizzo funzioni utili

Riproduzione PDF

Riproduzione file PDF.

premere ▲▼◀▶ per selezionare un file PDF e premere il pulsante OK, riproduzione del PDF a schermo intero.



| | |
|--|---|
| | Visualizza la pagina precedente o seguente. |
| | Il numero delle pagine aumenta o diminuisce di 5 pagine. |
| | Il numero delle pagine aumenta o diminuisce di 1 pagina. |
| | Salta direttamente al numero della pagina |
| | Passa al file ODF tra la visualizzazione schermo intero o pagina intera. |
| | Passa le dimensioni della pagina su 3 livelli d'ingrandimento. Premere ▲▼ sul telecomando per spostare lo sfondo su e giù. |
| | Rimuovere lo schermo di sfondo su, giù, sinistra e destra attraverso il pulsante ▲▼◀▶ sul telecomando. |
| | Uscire dal file PDF e tornare allo schermo in miniatura. |

Termine del Memory Viewer

1. Premere ▲▼◀▶ sulla miniatura visualizzata in alto a sinistra.
2. Premere il pulsante OK sul telecomando per tornare allo schermo di stand-by di Press "OK".
3. Rimuovere direttamente la memoria USB.

Funzione display USB

La funzione USB Display è utilizzata per proiettare immagini dal computer a cui è collegato a un terminale USB- B(DISPLAY) del proiettore attraverso un cavo di conversione USB.

■ Utilizzo con Windows

Ambiente operativo Windows

| | |
|-------------------------|--|
| OS | Windows Vista 32 bit, Windows 7 32/64 bit, Windows 8 32/64 bit |
| CPU | Intel Core 2 Duo 2.0 GHz o più veloce, il processore compatibile |
| Spazio di memoria | 256 MB o superiore (Consigliato: 512 MB o superiore) |
| Spazio libero hard disk | 20 MB o superiore |
| Display | Risoluzione 640 x 480 o superiore, 1 600 x 1 200 o inferiore |

- Ciò non garantisce che tutti i computer che soddisfano le condizioni precedenti, funzionino adeguatamente.

Proiezione USB Display

1. Collegare il terminale USB-B del proiettore con un cavo di conversione USB.
2. Premere il pulsante USB DISPLAY sul telecomando o passare la fonte d'ingresso su USB Display.
 - Premere il pulsante INPUT sul telecomando e selezionare la fonte d'ingresso sul menu Input.
 - Lo schermo di avvio sarà visualizzato automaticamente grazie al driver incorporato nel proiettore, ed eseguire l'installazione secondo le istruzioni dello schermo. La visualizzazione dello schermo di installazione automatica dipende dalle impostazioni del computer. In questo momento, si prega di selezionare "Run autorun.exe". Cliccare due volte "autorun.exe" nella cartella di USB Display quando l'avvio automatico è disabilitato.
 - È proiettata l'immagine sullo schermo del computer.
3. Cliccare l'icona del driver  sulla barra delle applicazioni del computer e selezionare una voce del menu pop-up.
 - Il menu pop-up è visualizzato solo in inglese.
 - La voce visualizzata in grigio non è disponibile.

| | |
|--------------------------------------|---|
| Attivare audio/ Disattivare audio | Impostare per l'uscita audio dal computer. |
| Riproduzione video/ Pausa video | Passare tra la riproduzione e la pausa dell'immagine. |
| Avvio/Stop | Impostare per visualizzare l'immagine dal computer. |
| Uscire | Uscire visualizzazione USB. |

✓ Nota:

- Il driver non è installato nel computer, e sarà rimosso dal computer quando si scollega il cavo USB.
- Ci vorrà un po' quando si proietta l'immagine dello schermo.
- Collegare un cavo USB direttamente al connettore USB di un computer. Non funzionerà attraverso un hub USB.

Termine visualizzazione USB

Quando si termina la visualizzazione USB, rimuovere direttamente il cavo USB. Non è necessario seguire la "Rimozione sicura dell'hardware" quando è scollegato un cavo USB.

Utilizzo funzioni utili

■ Utilizzo con Mac OS

Ambiente operativo Mac OS

| | |
|-------------------------------|--|
| OS | Mac OS X 10.5, 10.6, 10.7 |
| CPU | Alimentazione PC G4 1GHz o più veloce |
| Spazio di memoria | 512 MB o oltre |
| Spazio libero su disco rigido | 20 MB o oltre |
| Display | Risoluzione 640 x 480 o superiore, 1 600 x 1 200 o inferiore |

- Ciò non garantisce che tutti i computer che soddisfano le condizioni precedenti, funzionino adeguatamente.

Proiezione visualizzazione USB

1. Collegare il terminale USB-B del proiettore a un computer con un cavo di conversione USB.
2. Premere il pulsante USB DISPLAY sul telecomando o passare la fonte d'ingresso a USB Display.
 - Premere il pulsante INPUT sul controllo laterale e selezionare la fonte d'ingresso nel menu Input.
 - È proiettata l'immagine sullo schermo del computer.
3. Cliccare due volte "Monitor.app" sul disco virtuale che è stato installato.
4. Cliccare con il destro l'icona driver  nel dock del computer e selezionare una voce sul menu pop-up.
 - Il menu pop-up è visualizzato solo in inglese.
 - La voce visualizzata in grigio non è disponibile.

| | |
|--------------------------------------|--|
| Attivare audio/ Disattivare audio | Impostare se emettere l'audio dal computer. |
| Riproduzione video/ Pausa video | Passare dalla riproduzione alla pausa dell'immagine. |
| Avvio/Stop | Impostare se visualizzare l'immagine dal computer. |
| Abbandonare | Terminare la visualizzazione USB. |

✓Nota:

- Ci vorrà un po' quando si desidera proiettare lo schermo del computer.
- Collegare un cavo USB direttamente al connettore USB di un computer. Non funzionerà se collegato attraverso un hub USB.

Termine visualizzazione USB

Quando si termina la visualizzazione USB, rimuovere direttamente il cavo USB.

Manutenzione e pulizia

Indicatore WARNING

L'indicatore WARNING visualizza lo stato della funzione di protezione del proiettore. Verificare lo stato dell'indicatore WARNING per programmare gli interventi di manutenzione appropriati.

Spegnimento del proiettore e lampeggio dell'indicatore WARNING a luce rossa

Quando la temperatura all'interno del proiettore è superiore alla temperatura normale, il proiettore si spegne automaticamente per proteggere i componenti interni. L'indicatore WARNING lampeggia durante il raffreddamento del proiettore. Una volta raffreddato (fino a raggiungere la normale temperatura d'esercizio), il proiettore potrà essere riaccessato premendo il tasto WARNING.

✓ *Nota:*

l'indicatore WARNING continua a lampeggiare anche dopo il ripristino della temperatura interna del proiettore a livelli normali. Dopo aver riaccessato il proiettore, l'indicatore WARNING smette di lampeggiare.

Verificare quanto segue:

- È presente una distanza appropriata per la ventilazione del proiettore? Verificare le condizioni d'installazione per accertarsi che le bocchette di ventilazione non siano ostruite.
- Il proiettore è stato installato in prossimità di un condotto o di una bocchetta per l'aria di condizionamento? Installare il proiettore lontano dal condotto o dalla bocchetta.
- I filtri sono puliti? Pulire i filtri dell'aria a cadenza periodica.

Spegnimento del proiettore e accensione dell'indicatore WARNING a luce rossa

Quando il proiettore rileva una condizione anomala, si spegne automaticamente per proteggere i componenti interni. L'indicatore WARNING si accende a luce rossa. In questo caso, scollegare e ricollegare il cavo d'alimentazione CA, quindi riaccendere il proiettore per verificarne il funzionamento. Qualora sia impossibile accendere il proiettore e l'indicatore WARNING si accenda a luce rossa, scollegare il cavo d'alimentazione CA e contattare il servizio assistenza per richiedere un intervento di manutenzione.



Attenzione

In caso di condizioni anomale, non lasciare il proiettore con il cavo d'alimentazione CA collegato: rischio d'incendio o di scosse elettriche.

Indicatore WARNING

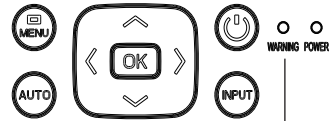

L'indicatore WARNING lampeggia a luce rossa.

Indicatore WARNING

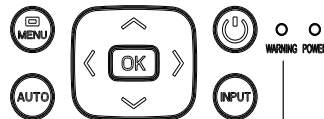

indicatore WARNING accende di luce rossa.

Manutenzione e pulizia

Pulizia del filtro

Il filtro dell'aria previene l'accumulo di polvere sulla superficie degli elementi ottici all'interno del proiettore. In caso di ostruzione del filtro dell'aria da particelle di polvere, l'efficacia delle ventole di raffreddamento sarà ridotta, con conseguente rischio di generazione di calore interno e di riduzione della durata utile del proiettore. In caso di visualizzazione dell'icona d'avvertenza filtro, provvedere a pulire immediatamente il filtro. Pulire il filtro dell'aria procedendo come di seguito indicato.

- 1 Spegnerne il proiettore e scollegare il cavo d'alimentazione CA dalla presa CA.
- 2 Rimuovere il filtro dell'aria.
- 3 Pulire delicatamente il filtro con una spazzola.
- 4 Reinstallare accuratamente il filtro nel proiettore.

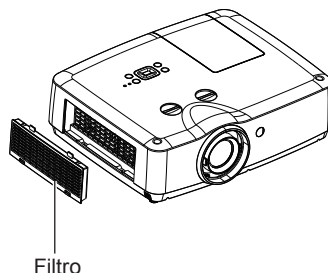

Attenzione

Non azionare il proiettore in assenza del filtro dell'aria. La polvere potrebbe accumularsi sugli elementi ottici, riducendo la qualità delle immagini. Non inserire alcun oggetto nelle bocchette d'aspirazione dell'aria: rischio di malfunzionamento del proiettore.

Raccomandazione

Si raccomanda di non utilizzare il proiettore in ambienti polverosi o con presenza di fumo, onde evitare di ottenere immagini di qualità inferiore.

Utilizzando il proiettore in condizioni polverose o con presenza di fumo, la polvere potrebbe accumularsi sull'obiettivo, sui display LCD o sugli elementi ottici all'interno del proiettore. In tal caso, contattare il rivenditore autorizzato o il servizio di assistenza affinché provvedano alla pulizia.

Reset del timer del filtro

Dopo aver pulito o sostituito il filtro, si raccomanda di ripristinare il timer del filtro.

1. Premere Menu sul telecomando per visualizzare il menu a video. Premere ▲▼ per selezionare Espandere, quindi premere il tasto OK.
2. Premere ▲▼ per selezionare Filtro, quindi premere il tasto OK. Premere ▲▼ per selezionare Azzerare timer filtro, quindi premere il tasto OK. Sarà visualizzato il messaggio "Azzerare timer filtro?". Selezionare "Yes" per proseguire.
3. Alla visualizzazione di un'altra finestra di dialogo, selezionare "Yes" per ripristinare il filtro.

Manutenzione e pulizia

Pulizia dell'obiettivo

Prima di procedere alla pulizia, scollegare il cavo d'alimentazione CA.

Pulire delicatamente l'obiettivo con un panno detergente imbevuto di detergente non abrasivo per obiettivi di fotocamere o utilizzare una carta detergente per obiettivi oppure un soffiatore d'aria disponibile in commercio.

Evitare l'uso di una quantità eccessiva di detergente.

Detergenti, solventi aggressivi o altre sostanze chimiche aggressive potrebbero rovinare la superficie dell'obiettivo.

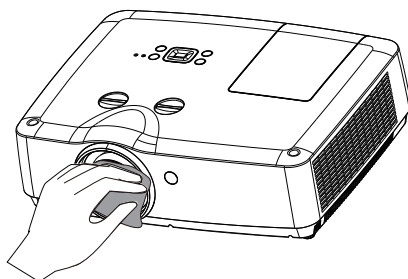

Pulizia dell'intelaiatura

Prima della pulizia, scollegare il cavo d'alimentazione CA.

Pulire delicatamente la superficie del proiettore con un panno detergente morbido. In caso di sporco ostinato, utilizzare una piccola quantità di detergente neutro e completare la pulizia con un panno detergente morbido e asciutto. Evitare l'uso di quantità eccessive di detergente. Detergenti, solventi abrasivi o altre sostanze chimiche aggressive potrebbero rovinare la superficie dell'obiettivo.

Qualora l'obiettivo non debba essere utilizzato, inserirlo in un sacchetto, per proteggerlo da polvere e rigature.

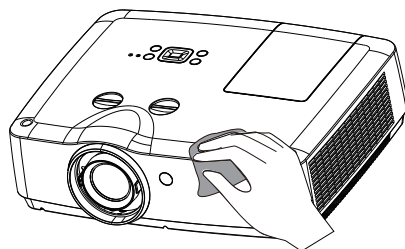

Manutenzione e pulizia

Sostituzione della lampada

Quando la lampada del proiettore raggiunge il termine della sua vita, compare l'icona sostituzione della lampada sullo schermo e la spia LAMPADA lampeggia di giallo. Sostituire prontamente la lampada con una nuova dello stesso tipo. Il tempo in cui la spia LAMPADA si illumina dipende dalla modalità della lampada.

Icona di sostituzione lampada

Sostituzione della lampada



ATTENZIONE

Poiché la temperatura all'interno del proiettore è elevata, prima di aprire il coperchio della lampada, lasciare raffreddare il proiettore per almeno 45 minuti.



ATTENZIONE

Una lampada spenta, potrebbe indicare che la lampada è danneggiata. Per sostituire la lampada di un proiettore installato a soffitto, rimanere di fianco al coperchio della lampada, mai sotto di esso poiché, un'eventuale rottura del vetro potrebbe essere causa di ferite. Rimuovere delicatamente il coperchio della lampada per evitare di rimanere feriti a causa del vetro rotto. In caso di caduta di vetro negli occhi o in bocca, consultare immediatamente un medico.



ATTENZIONE

A titolo di sicurezza, utilizzare solamente lampade di pari modello. Prestare attenzione a non far cadere la lampada e non toccare la lampadina. Il vetro potrebbe rompersi con conseguente rischio di ferite.

Per sostituire la lampada, procedere come di seguito indicato:

1. Spegner il proiettore e scollegare il cavo d'alimentazione. Lasciare raffreddare il proiettore per almeno 45 minuti.
2. Allentare le viti sul coperchio della lampada per rimuovere il coperchio.
3. Verificare che la lampada sia adeguatamente protetta. Rimuovere tre viti. Afferrare l'impugnatura per estrarre la lampada.
4. Inserire una nuova lampada di pari modello e serrare le tre viti. Verificare che l'installazione sia corretta. Posizionare il coperchio della lampada, quindi serrare le viti.
5. Collegare il cavo d'alimentazione CA e accendere il proiettore.

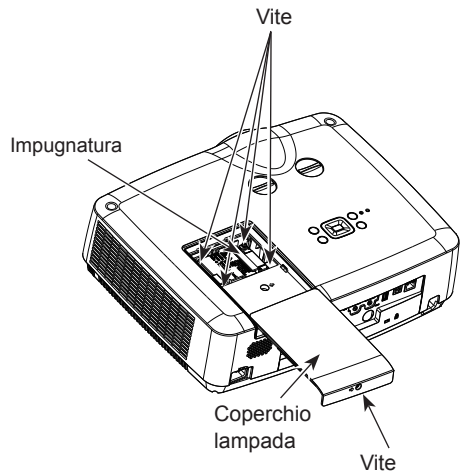

Manutenzione e pulizia

ORDINAZIONE DELLA LAMPADA DI RICAMBIO

La lampada di ricambio può essere ordinata presso il proprio rivenditore. Al momento dell'ordinazione, fornire al rivenditore le seguenti informazioni.

Sostituzione Modello Lampada Nr.: 23040049



PRECAUZIONI PER L'UTILIZZO DELLA LAMPADA

Questo proiettore prevede l'uso di una lampada ad alta pressione che deve essere utilizzata in modo accurato.

Un utilizzo inappropriato può essere causa di incidenti, infortuni o rischi d'incendio.

- La durata utile è diversa in base al tipo di lampada e all'ambiente d'uso. Non è prevista alcuna garanzia di pari durata utile per ogni tipo di lampada. Alcune lampade potrebbero guastarsi o giungere al termine della durata utile in un tempo inferiore rispetto ad altre lampade di tipo simile.
- Se il proiettore indica che lampada deve essere sostituita, cioè se si accende l'indicatore WARNING, far raffreddare il proiettore e sostituire IMMEDIATAMENTE la lampada (attenersi alle istruzioni riportate al paragrafo Sostituzione della lampada del presente manuale). L'uso continuo della lampada, nonostante l'accensione dell'indicatore WARNING, potrebbe aumentare il rischio d'esplosione della lampada.
- La lampada potrebbe esplodere a seguito di vibrazioni, urti o degrado dovuti all'utilizzo della stessa al termine della relativa durata utile. Il rischio d'esplosione è diverso in base all'ambiente o alle condizioni d'uso del proiettore e della lampada.

IN CASO D'ESPLOSIONE DELLA LAMPADA, ADOTTARE LE SEGUENTI PRECAUZIONI PER LA SICUREZZA

In caso d'esplosione della lampada, scollegare immediatamente la spina del proiettore dalla presa elettrica CA. Contattare un servizio d'assistenza autorizzato affinché controlli l'unità e sostituisca la lampada. Effettuare inoltre una verifica accurata per assicurarsi che non vi siano frammenti o pezzi di vetro attorno al proiettore o proiettati dai fori di circolazione dell'aria di raffreddamento. Eliminare accuratamente eventuali frammenti di vetro. La verifica delle parti interne del proiettore dovrà essere effettuata solamente da tecnici formati e autorizzati e da personale esperto di manutenzione di proiettori. Eventuali tentativi di manutenzione da parte di persone non autorizzate, in particolare da persone prive di adeguata formazione, potrebbe implicare il rischio di incidenti o infortuni causati da frammenti di vetro.

Appendice

Localizzazione guasti

Prima di contattare il proprio rivenditore o un centro assistenza, si raccomanda di verificare ancora una volta quanto di seguito indicato.

- Verificare di aver collegato correttamente il proiettore all'apparecchiatura periferica.
- Verificare che tutti i dispositivi siano collegati a una presa in CA e che l'alimentazione sia attivata.
- Nel caso in cui il proiettore non proietti alcuna immagine dal computer collegato, riavviare il computer.

| Problema | – Soluzioni |
|---|---|
| Mancanza di alimentazione. | <ul style="list-style-type: none">- Collegare il cavo d'alimentazione del proiettore alla presa elettrica in CA.- Verificare se la spia luminosa dell'alimentazione si accende a luce rossa.- Impossibile riaccendere il proiettore, nonostante la spia luminosa dell'alimentazione sia accesa a luce rossa.- Verificare l'indicatore WARNING. Se acceso a luce rossa, il proiettore non può essere acceso. (Pagina 66)- Verificare la lampada di proiezione. (Pagina 69)- Disattivare la funzione di blocco comandi "Key lock". (Pagina 41) |
| Schermata iniziale non visualizzata. | <ul style="list-style-type: none">- Verificare che la funzione Logo non sia impostata su "Off". (Pagina 47) |
| Schermata iniziale non corrispondente all'ipostazione predefinita in fabbrica | <ul style="list-style-type: none">- Verificare che la funzione Logo non sia impostata su "User" o "Off". (Pagina 47) |
| I segnali in ingresso commutano automaticamente (impossibile commutarli) | <ul style="list-style-type: none">- Regolare adeguatamente la funzione di Ricerca ingressi. |
| Immagine anomala | <ul style="list-style-type: none">- Regolare la messa a fuoco- Impostare una distanza di proiezione più adeguata.- Verificare che l'obiettivo non sia sporco.- Spostandosi da un ambiente a bassa temperatura a un ambiente con temperatura più elevata, si formerà della condensa sull'obiettivo. In tal caso, attendere fino alla totale evaporazione della condensa. |
| L'immagine ruota verso sinistra/destra | <ul style="list-style-type: none">- Verificare la funzione "Celino/rear". (Pagina 33)- Verificare la funzione "Ceiling" (Soffitto). (Pagina 33) |
| L'immagine ruota verso l'alto/verso il basso (Soffitto/retro) | |
| Immagine non sufficientemente luminosa | <ul style="list-style-type: none">- Verificare la corretta regolazione del contrasto o della luminosità. (Pagina 37)- Verificare che la modalità immagine sia selezionata correttamente. (Pagina 38)- Verificare la funzione di regolazione della luminosità lampada. (Pagina 37) |
| Assenza di immagini | <ul style="list-style-type: none">- Controllare la connessione tra il computer o l'attrezzatura video e il proiettore.- Verificare che il segnale proveniente dal computer sia corretto. In caso di collegamento a determinati computer portatili, si renderà necessario modificare le impostazioni dei relativi adattatori video.- Le immagini vengono visualizzate solamente dopo circa 20 secondi dall'accensione del proiettore.- Verificare il segnale in ingresso, il sistema colori, il sistema video o la modalità sistema computer.- Verificare che la temperatura non sia superiore alla temperatura d'esercizio ammessa (41°F-104°F [5°C - 40°C]).- Qualora sia abilitata la funzione No show (Blank), non sarà visualizzata alcuna immagine. Premere il tasto BLANK o qualsiasi altro tasto sul telecomando. |

Appendice

| | |
|--|---|
| Assenza di audio. | <ul style="list-style-type: none">- Verificare il collegamento del cavo audio dalla sorgente d'ingresso audio.- Regolare la sorgente d'ingresso.- Premere il pulsante VOLUME +.- Premere il pulsante Mute.- Quando si utilizza la porta AUDIO OUT, l'altoparlante interno del proiettore non è attivato.- L'immagine viene proiettata? L'audio è attivato solamente durante la proiezione dell'immagine. |
| Il colore delle immagini è anomalo. | <ul style="list-style-type: none">- Verificare il segnale in ingresso, il sistema colore, il sistema video o la modalità sistema computer- Verificare che nel menu Image Mode non sia selezionata la funzione "Blackboard". |
| La regolazione automatica PC non funziona. | <ul style="list-style-type: none">- Controllare il segnale di Ingresso. La Regolaz. PC Auto non può funzionare quando 480p, 576p, 720p, 480i, 576i, 1080i o 1080p è selezionato. |
| Impossibile salvare le impostazioni dopo aver spento il proiettore | <ul style="list-style-type: none">- Assicurarsi di aver selezionato "store" dopo aver modificato le impostazioni. Alcune impostazioni non possono essere salvate se "store" non è stato selezionato. |
| La funzione di risparmio energetico non funziona. | <ul style="list-style-type: none">- La funzione di risparmio energetico non è attiva quando è attivata la funzione Freeze Blank. |
| La funzione Logo non funziona. | <ul style="list-style-type: none">- Verificare i collegamenti e la sorgente d'ingresso. |
| La funzione di autoregolazione non funziona . | <ul style="list-style-type: none">- Verificare che, nel menu Auto setup (autoregolazione) non vi siano funzioni impostate su "Off".- Verificare che la funzione "Ceiling" (soffitto) non sia impostata su "On", |
| L'immagine è distorta o non visualizzata | <ul style="list-style-type: none">- Controllare e regolare il menu " Screen". |
| La finestra di dialogo del codice PIN viene visualizzata durante la fase di accensione | <ul style="list-style-type: none">- È impostato un blocco del codice PIN. |
| Il telecomando non funziona. | <ul style="list-style-type: none">- Verificare le batterie del telecomando.- Verificare che non vi siano ostacoli tra il proiettore e il telecomando.- Utilizzare il telecomando a una distanza massima di 5 metri dal proiettore.- Verificare che il codice del telecomando sia conforme a quello del proiettore.- Sbloccare la funzione di blocco comandi (key lock) nel menu Setup (Impostazioni) del telecomando. |
| Gli indicatori sono accesi o lampeggiano | <ul style="list-style-type: none">- Verificare lo stato del proiettore, in base alla modalità di funzionamento degli indicatori. |
| Sullo schermo viene visualizzato un punto esclamativo | <ul style="list-style-type: none">- L'operazione eseguita non è valida. |
| Il controllo laterale non può essere azionato. | <ul style="list-style-type: none">- Sbloccare il blocco tasti in Setting -> Key lock. |
| Impossibile sbloccare il blocco PIN del logo, il blocco comandi o il blocco del codice PIN | <ul style="list-style-type: none">- Contattare il rivenditore o il centro assistenza locale. |

Attenzione:

Per azionare questo proiettore sono utilizzati alti voltaggi. Non tentare di aprire l'alloggiamento.

Se il problema persiste dopo aver eseguito tutte le seguenti operazioni di funzionamento. Contattare il distributore dove si è acquistato il proiettore o il centro assistenza. Specificare il numero del modello e spiegare il problema. Spiegheranno come avere assistenza.

Appendice

Albero del menu

| Menu principale | Sottomenu | Impostare | Nota |
|-----------------|---|---|---|
| Display | Regolaz. PC auto | | |
| | Sincron. fine | 0 to 31 | |
| | Posizione H | -5 to +5 | |
| | Posizione V | -5 to +5 | |
| | Dimensione H. | -15 to +15 | Su segnale diverso, il valore dimensione H. sarà diverso? |
| | Aspetto | Normale Wide Full* Utente | *Questa funzione non è disponibile per EK-300U |
| | Progetto modo | Frontale Retro Soffitto/Frontale Soffitto/Retro Auto Soffitto/Frontale Auto Soffitto/Retro | |
| | Posizione menu | Inferiore sinistro Inferiore destro Centro Basso a sinistra Inferiore destro | |
| | Sfondo display | Nero Blu | |
| | Sistema | Auto 1080p 1080i 1035i 720p 575p 575i 480p 480i | Ingresso Component |
| | Auto PAL SECAM NTSC NTSC4.43 PAL-M PAL-N PAL60 | Ingresso S-video Ingresso Video | |

Appendice

| Menu principale | Sottomenu | Impostare | Nota | |
|------------------|-----------------------|--|---|--|
| Regolaz. Colore | Modalità immagine | Dinamica Standard Cinema Schermo verde Colorboard Immagine utente | | |
| Regolaz. Colore | Contrasto | 0-63 | Ingresso Computer | |
| | Luminosità | 0-63 | | |
| | Temp. colore | Alta/Med/Bass | | |
| | Rosso | 0-63 | | |
| | Verde | 0-63 | | |
| | Blu | 0-63 | | |
| | Nitidezza | 0-15 | | |
| | Contrasto | 0-63 | Ingresso Component Ingresso S-video Ingresso Video | |
| | Luminosità | 0-63 | | |
| | Colore | 0-63 | | |
| | Tinta | 0-63 | | |
| | Rosso | 0-63 | | |
| | Verde | 0-63 | | |
| | Blu | 0-63 | | |
| Nitidezza | 0-15 | | | |
| Impostazione | Accensione rapida | On/Off | | |
| | Modalità stand by | Predefinito/Economia | | |
| | Controllo ventola | On/Off | | |
| | Controllo lampada | Predefinito/Economia | | |
| | Raffreddamento rapido | Predefinito/60 Sec/0 Sec | | |
| | Closed caption | Off, CC1,CC2,CC3, CC4 | | |
| | Blocco comandi | Off, Proiettore, Telecomando | | |
| | Iris | On/Off | | |
| | Terminale | Computer 2/Uscita monitor | | |
| | Suono | Suono | 0-25 | |
| | | Muto | On/Off | |
| Regolazione HDMI | Immagine | 64-940 | | |
| | | 0-1023 | | |
| | Suono | HDMI Computer | | |
| Espandi | Lingua | English, German, French, Italian, Spanish, Polish, Swedish, Dutch, Portugese, Japanese, Simplified Chinese, Traditional Chinese, Korea, Russian, Arabic, Turkish, Finnish, Norwegian, Danish, Indonesian, Hungarian, Czech, Kazak, Vietnamese, Thai, Farsi | | |

Appendice

| Menu principale | Sottomenu | Impostare | | Nota |
|-----------------|----------------------|---|---|--|
| Espandi | Autoregolazione | Ricerca ingresso | On/Off | |
| | | Regolaz. PC auto | On/Off | |
| | | Keystone automatico | Off | |
| | | | Auto | |
| | Trapezio | Trapezio | Memorizza/ Ripristina | |
| | | | Trapezio H/V | |
| | | Correzione angolo | | |
| | | Correzione curvatura | | |
| Azzerà valore | | | | |
| Espandi | Logo | Selezione logo | Predefinito/ Utente/ Off | *Questa funzione non è disponibile per EK-300U, EK-303U, EK-305U |
| | | Cattura | | *Questa funzione non è disponibile per EK-300U, EK-303U, EK-305U |
| | | Blocco codice PIN logo | On/Off | |
| | | Modifica codice PIN logo | | |
| | Sicurezza | Blocco codice PIN | On/Off | |
| | | Modifica codice PIN | | |
| | Risparmio energetico | Pronto Spegni Off Timer Pronto countdown | | |
| | Timer filtro | Timer filtro Timer Ripristino timer filtro | | |
| | Schermo test | Off, scala di grigio1(1-4), barra colore, rosso, verde, blu, croce, bianco, nero, allineamento del grigio | | |
| | Rete | Impostazioni rete | LAN (On/Off) DHCP Indirizzo IP: Subnet Gateway DNS | |
| | | Informazioni rete | Indirizzo MAC: Indirizzo IP: | |
| | | Impostazioni di fabbrica | | |
| | | Timer lampada | Timer lampada Resetare contatore della lampada | |

Appendice

| Menu principale | Sottomenu | Impostare | Nota |
|-----------------|-----------------------|--|------|
| Memory Viewer | Imposta diapositiva | | |
| | Effetto di animazione | Scorri in basso Scorri a destra | |
| | Ordinamento | Estendi ordine Dimensione ordine Ora ordine Nome ordine | |
| Memory Viewer | Ruota | Non ruotare 270 gradi 180 gradi 90 gradi | |
| | Ottimale | On/Off | |
| | Ripeti | On/Off | |
| | Applica | | |
| Informazioni | Ingresso | | |
| | Freq. orizz. | | |
| | Freq. vert. | | |
| | Stato lampada | | |
| | Timer lampada | | |
| | Risparmio energetico | | |
| | Modalità immagine | | |

Ingresso

- VGA 1
- VGA 2*
- HDMI
- Component
- Video
- S-video
- Rete
- Memory Viewer
- USB Display

* Il VGA 2 non può essere selezionato utilizzando il terminale VGA IN 2/ VGA OUT come VGA OUT.

Appendice

Indicatori e stato del proiettore

Controllare l'indicatore per determinare lo stato del proiettore.

| Indicatore | | Stato del proiettore |
|------------------|---------------------------------|---|
| WARNING Rosso | POWER Verde/Rosso/ Giallo | |
| | | Il proiettore è spento (senza alimentazione AC). |
| | | Il proiettore è in standby. Premere il tasto Standby per accenderlo. |
| | | Il proiettore è in normale stato di funzionamento. |
| | | È pronto per lo standby o la lampada si sta raffreddando. È possibile accendere il proiettore solo dopo che la lampada si è completamente raffreddata e l'indicatore luminoso POWER smette di lampeggiare. |
| | | Il proiettore è in modalità Pronto. |
| | | Il proiettore non si accende in quanto la temperatura interna è troppo elevata. È possibile accenderlo dopo che si è raffreddato completamente, la temperatura torna alla normalità, e l'indicatore luminoso POWER diventa rosso. |
| | | Il proiettore rileva anomalie della lampada e passa in modalità standby. |
| | | Il proiettore rileva anomalie della temperatura e passa in modalità standby. |
| | | il proiettore rileva un'anomalia di potenza. |
| | | il proiettore rileva un'anomalia del ventilatore. |
| | | il proiettore rileva un'anomalia Iris. |
| | | Il proiettore rileva il tempo di utilizzo \geq vita della -300H proiettore quando il tempo di utilizzo del proiettore $< 1,1$ volte la durata del proiettore. |
| | | Il proiettore rileva il suo tempo di utilizzo ≥ 1.1 times la durata del proiettore. |



Verde



Rosso



Giallo



Spento



Lampeggia verde



Lampeggia rosso



Lampeggia giallo

Appendice

Computer compatibili

Il proiettore può ricevere tutti i formati computer analogici DCLK fatta eccezione per 160 MHz e i formati computer digitali DCLK fatta eccezione per 150 MHz.

Nella seguente tabella vengono elencate informazioni dettagliate sulla risoluzione e sulla frequenza di campo corrispondente.

| Ingresso | Formato segnale | Risoluzione | Frequenza (Hz) |
|-----------|-----------------|-------------|----------------|
| VGA | VGA | 640x480 | 60 |
| | | 640x480 | 68 |
| | | 640x480 | 72 |
| | | 640x480 | 75 |
| | | 640x480 | 85 |
| | SVGA | 800x600 | 56 |
| | | 800x600 | 60 |
| | | 800x600 | 72 |
| | | 800x600 | 75 |
| | | 800x600 | 85 |
| | MAC 16 | 832x624 | 75 |
| | XGA | 1024x768 | 60 |
| | | 1024x768 | 70 |
| | | 1024x768 | 75 |
| | | 1024x768 | 85 |
| | MXGA | 1152x864 | 75 |
| | WXGA | 1280x768 | 60 |
| | | 1280x768 | 75 |
| | | 1280x768 | 85 |
| | | 1280x800 | 60 |
| | | 1280x800 | 75 |
| | | 1280x800 | 85 |
| | | 1366x768 | 60 |
| | QVGA | 1280x960 | 60 |
| 1280x960 | | 85 | |
| SXGA | 1280x1024 | 60 | |
| | 1280x1024 | 75 | |
| | 1280x1024 | 85 | |
| SXGA+ | 1400x1050 | 60 | |
| | 1400x1050 | 75 | |
| UXGA | 1600x1200 | 60 | |
| WSXGA+ | 1680x1050 | 60 | |
| WUXGA | 1920x1200 | 60 | |
| Component | 480i | 720x480i | 60 |
| | 576i | 720x576i | 50 |
| | 483p | 720x483p | 60 |
| | 576p | 720x576p | 50 |
| | 720p | 1280x720 | 50 |
| | 720p | 1280x720 | 60 |
| | 1080i | 1920x1080i | 50 |
| | 1080i | 1920x1080i | 60 |

| Ingresso | Formato segnale | Risoluzione | Frequenza (Hz) |
|---------------|----------------------|-------------|----------------|
| HDMI | VGA | 640x480 | 60 |
| | | 640x480 | 68 |
| | | 640x480 | 72 |
| | | 640x480 | 75 |
| | | 640x480 | 85 |
| | SVGA | 800x600 | 56 |
| | | 800x600 | 60 |
| | | 800x600 | 72 |
| | | 800x600 | 75 |
| | | 800x600 | 85 |
| | MAC 16 | 832x624 | 75 |
| | XGA | 1024x768 | 60 |
| | | 1024x768 | 70 |
| | | 1024x768 | 75 |
| | | 1024x768 | 85 |
| | XGA+ | 1152x864 | 75 |
| | WXGA | 1280x768 | 60 |
| | | 1280x768 | 75 |
| | | 1280x768 | 85 |
| | | 1280x800 | 60 |
| | | 1280x800 | 75 |
| | | 1280x800 | 85 |
| | | 1366x768 | 60 |
| | QVGA | 1280x960 | 60 |
| 1280x960 | | 85 | |
| SXGA | 1280x1024 | 60 | |
| | 1280x1024 | 75 | |
| | 1280x1024 | 85 | |
| SXGA+ | 1400x1050 | 60 | |
| | 1400x1050 | 75 | |
| UXGA | 1600x1200 | 60 | |
| WSXGA+ | 1680x1050 | 60 | |
| WUSGA | 1024x768 1280x800 | 60 | |
| Video/S-video | NTSC | NTSC | - |
| | PAL | PAL | - |
| | SECAM | SECAM | - |
| | NTSC4.43 | NTSC4.43 | - |
| | PAL-M | PAL-M | - |
| | PAL-N | PAL-N | - |
| | PAL-60 | PAL-60 | - |

* Nota: la specifica è soggetta a modifiche, senza necessità di preavviso.

Appendix

Specifiche tecniche

Risoluzione LCD

| | |
|-----------------|---|
| Sistema LCD | XGA: 0.63" TFT, matrice attiva, 3 pannelli WXGA: 0.59" TFT matrice attiva, 3 pannelli WUXGA: 0.64" TFT matrice attiva, 3 pannelli |
| Risoluzione LCD | XGA : 1024X768 / WXGA :1280X800 / WUXGA: 1920X1200 |

Segnali compatibili

| | |
|------------------------|---|
| Colore standard | PAL, SECAM, NTSC, NTSC4.43, PAL-M, PAL-N and PAL60 |
| Segnale HDTV | 480i, 480p, 575i, 575p, 720p, 1035i, 1080i and 1080p |
| Frequenza di scansione | Frequenza orizzontale: 15 kHz –100 KHz; Frequenza verticale: 48 – 85 Hz |

Elementi ottici

| | |
|---------------------------------------|--|
| Dimensione immagine (linee diagonali) | 40"-300" |
| Distanza di proiezione | XGA: 1.1m-8.6m(W) 1.8m-14.0m(T) WXGA: 1.2m-9.2m(W) 2.0m-14.8m(T) WUXGA: 1.1m-8.5m(W) 1.8m-13.7m(T) |
| Lente | F=1.65-2.25, f=18.20-29.38mm; zoom e messa a fuoco manuali; tempo di zoom: 1.6X |
| Consumo della lampada (W) | 280W NSH |

Terminale

| | |
|---------------------------|---|
| VGA IN 1/YCbCr/S-VIDEO IN | Mini D-sub 15 pin x1 |
| VGA IN 2/VGA OUT | Mini D-sub 15 pin x1 |
| Terminale HDMI | HDMI x2 (Uno è compatibile con MHL) |
| Terminale LAN | 100 Base-TX (100Mbps)/10 Base-T (10Mbps) RJ45 |
| USB-B | x1(display / Aggiornamento del firmware) |
| USB-A | x1 (visualizzatore di immagini) |
| Terminale RS-232 | D-sub 9 pin x1 |
| AUDIO OUT | 3.5mm Mini Tipo Stereo x1 |
| AUDIO IN | 3.5mm Mini Tipo Stereo x1 |
| MONO(R/L) | RCA x2 |
| Video composito | RCA x1 |

Alimentazione

| | |
|---------------------------------|------------------------|
| Voltaggio e consumo di corrente | AC 100–240 V, 50/60 Hz |
| Fusibile | 250V/10A |
| Altoparlante interno | 10W RMS 8ohm, x1 |

Ambiente operativo

| | |
|---------------------------|---------------------------|
| Temperatura di esercizio | 41°F-104°F (5°C - 40°C) |
| Temperatura di stoccaggio | 14°F-140°F (-10°C - 60°C) |
| Altezza terra | 1400 m |

Telecomando

| | |
|-----------------|-----------------------------------|
| Batteria | AAA or LR3 1.5V ALKALINE TYPE x 2 |
| Gamma operativa | 16.4' (5 m)±30 |
| Dimensioni | 110mm (W) x 18mm (H) x 50mm (D) |
| Peso netto | 50g (batterie incluse) |

Proprietà meccaniche

| | |
|--------------------|------------------------|
| Dimensioni (L×A×P) | 395mm x 318mm x 128 mm |
| Peso netto | 4.5Kg |
| Piede regolabile | 40mm |

Accessori

Cavo di alimentazione, Telecomando e batteria, Cavo VGA (per EK-301W & 302X), Cavo HDMI (per EK-300U & 303U & 305U), Anello di protezione della lente, Guida alla sicurezza

- Le suddette specifiche sono soggette a cambiamenti senza preavviso.
- Il pannello a cristalli liquidi è creato sulla base di standard elevati, in cui il 99,99% dei pixel sono efficaci. A causa della natura del pannello a cristalli liquidi, una parte dei pixel (0,01% o meno) può essere inefficace.

Appendice

Configurazione dei morsetti

COMPUTER IN 1 assegnazione pin terminale e nomi dei segnali

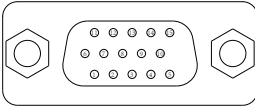

| | | | |
|---|-----------------------|----|-----------|
| 1 | R/P _r /S-C | 9 | +5V |
| 2 | G/Y/S-Y | 10 | GND |
| 3 | B/P _g /- | 11 | GND |
| 4 | ----- | 12 | DDC data |
| 5 | GND | 13 | HD/SYNC |
| 6 | GND | 14 | VD |
| 7 | GND | 15 | DDC clock |
| 8 | GND | | |

Assegnazione pin terminale COMPUTER IN 2/COMPUTER OUT e nome dei segnali

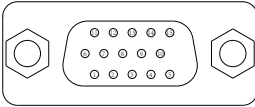

| | | | |
|---|-------|----|-----------|
| 1 | R | 9 | NC |
| 2 | G | 10 | GND |
| 3 | B | 11 | ----- |
| 4 | ----- | 12 | DDC data |
| 5 | GND | 13 | HD/SYNC |
| 6 | GND | 14 | VD |
| 7 | GND | 15 | DDC clock |
| 8 | GND | | |

Terminale RS232 (pin D-SUB-9)

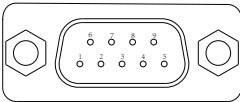

| | |
|---|-------|
| 1 | ----- |
| 2 | RXD |
| 3 | TXD |
| 4 | ----- |
| 5 | GND |
| 6 | ----- |
| 7 | ----- |
| 8 | ----- |
| 9 | ----- |

Terminale LAN

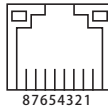

| | | | |
|---|-------|---|-------|
| 1 | TX + | 5 | ----- |
| 2 | TX - | 6 | ----- |
| 3 | ----- | 7 | RX + |
| 4 | ----- | 8 | RX - |

Assegnazione pin terminale HDMI e nome dei segnali

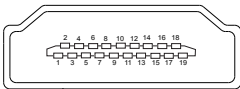

| | | | |
|----|----------------------|----|----------------------|
| 1 | T.M.D.S data2+ | 11 | T.M.D.S clock shield |
| 2 | T.M.D.S data2 shield | 12 | T.M.D.S clock- |
| 3 | T.M.D.S data2- | 13 | CEC |
| 4 | T.M.D.S data1+ | 14 | ----- |
| 5 | T.M.D.S data1 shield | 15 | SCL |
| 6 | T.M.D.S data1- | 16 | SDA |
| 7 | T.M.D.S data0+ | 17 | DDC/CEC GND |
| 8 | T.M.D.S data0 shield | 18 | +5V |
| 9 | T.M.D.S data0- | 19 | Hot plug detection |
| 10 | T.M.D.S clock+ | | |

Terminale USB-B

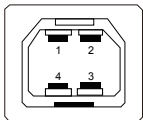

| | |
|---|--------|
| 1 | V Bus |
| 2 | Data - |
| 3 | Data + |
| 4 | GND |

Appendice

Contenuto di sostanze ed elementi pericolosi

| Nome dei componenti | Sostanze ed elementi pericolosi | | | | | |
|--|---------------------------------|----|----|------|-----|------|
| | Pb | Hg | Cd | Cr6+ | PBB | PBDE |
| Componenti ottici ^{*1} | × | ○ | ○ | ○ | ○ | ○ |
| Componenti elettrici ^{*2} | × | ○ | ○ | ○ | ○ | ○ |
| Armadio, componenti meccanici | × | ○ | ○ | ○ | ○ | ○ |
| Gruppo lampada | × | × | ○ | ○ | ○ | ○ |
| Batterie | ○ | ○ | ○ | ○ | ○ | ○ |
| Altri (telecomando, cavo e altri componenti) | × | ○ | ○ | ○ | ○ | ○ |
| Confezione | ○ | ○ | ○ | ○ | ○ | ○ |

Questa tabella è formulato in accordo con SJ / T 11364.

○: Indica che il contenuto di sostanze pericolose in tutti i materiali omogenei di questo componente non supera i limiti previsti di cui alla specifica GB/T26572.

×: Indica che il contenuto di sostanze pericolose in almeno uno dei materiali omogenei di questo componente supera i limiti previsti di cui alla specifica GB/T26572.

Nota:

*1 : I componenti ottici includono obiettivo, monitor, obiettivo di riflessione, ecc.

*2 : I componenti elettrici includono scheda di circuito, cavi interni, ventole, alimentatore, sensori, ecc.

Dimensioni

Unit: mm

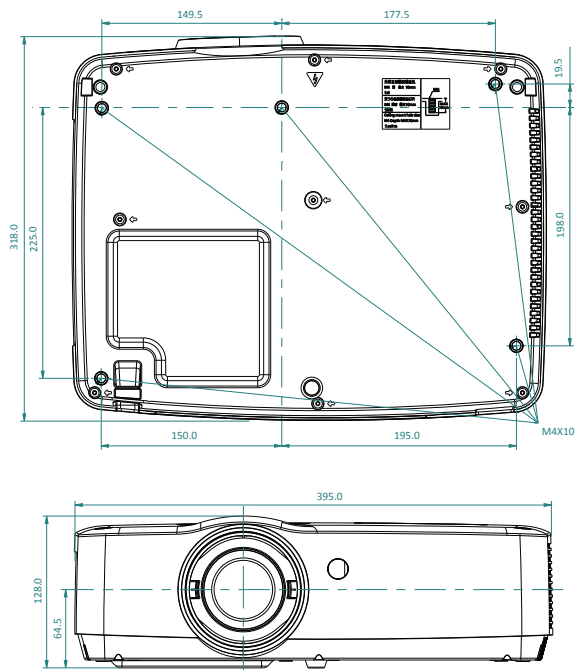

↙
Fori per viti per montaggio a soffitto
Vite: M4
Profondità: 10.0

Appendice

Promemoria codice PIN

Annotare il codice PIN nello spazio vuoto seguente e ricordarlo, se si dimentica o si perde il numero e non si è in grado di utilizzare il proiettore, contattare il servizio assistenza.

Blocco codice PIN

Codice PIN preimpostato in fabbrica 111*

| | | |
|--|--|--|
| | | |
|--|--|--|

Numero di blocco del codice PIN Logo

Codice PIN preimpostato in fabbrica 111*

| | | |
|--|--|--|
| | | |
|--|--|--|

* Qualora si modifichi il numero a tre cifre, il codice predefinito in fabbrica non sarà più utilizzabile.

EIKI

U.S.A.

EIKI International, Inc.
30251 Esperanza
Rancho Santa Margarita
CA 92688-2132, U.S.A.
Tel: +1 800-242-3454
+1 949-457-0200
Fax: +1 800-457-3454
+1 949-457-7878
E-Mail: usa@eiki.com

Deutschland & Österreich

EIKI Deutschland GmbH
Am Frauwald 12
65510 Idstein, Deutschland
Tel: +49 6126-9371-0
Fax: +49 6126-9371-11
E-Mail: info@eiki.de

China

EIKI (Shanghai) Co., Ltd.
LAKESIDE OASIS MIDDLE RING
BUSINESS CENTRE
Block 1, Room 606,
1628, Jin Sha Jiang Road
Shanghai, 200333, CHINA
China
Tel: +86 21-3251-3993
Service Hot line: +86 21-3251-3995
Fax: +86 21-3251-3997
E-mail: info@eiki-china.com

Oceania

EIKI AUSTRALIA PTY LTD
Level 5, 11 Queens Road,
Melbourne, Victoria 3004, Australia
Tel: +61 03-8530-7048
Fax: +61 03-9820-5834
E-Mail: sales@eiki.net.au

Canada

EIKI CANADA
Eiki International, Inc.
Canadian Branch
9170 County Road 93, Suite 304,
Midland, ON, L4R 4K4, Canada
Tel: +1 800-563-3454
+1 705-527-4084
E-Mail: canada@eiki.com

Eastern Europe

EIKI CZECH SPOL. s.r.o.
Nad Cementárnou 1163/4a
Praha 4, Podolí, 147 00
Czech Republic
Tel: +420 241-410-928
+420 241-403-095
Fax: +420 241-409-435
E-Mail: info@eiki.cz

South East Asia

EIKI Industrial (M) Sdn Bhd
No. 11, Nouvelle Industrial Park,
Lorong Teknologi B, Taman Sains
Selangor 1, Kota Damansara PJU5,
47810 Petaling Jaya,
Selangor Darul Ehsan, Malaysia
Tel: +60 3-6157-9330
Fax: +60 3-6157-1320
E-Mail: sales@eiki.my

Japan & Worldwide

EIKI Industrial Company Limited.
6-23 Teramoto, Itami-shi, Hyogo,
664-0026, Japan
Tel: +81 72-782-7492
Fax: +81 72-781-5435

World Wide Website <http://www.eiki.com>